



# Owner's Manual







## ΠΑΡΑΚΑΛΟΥΜΕ ΝΑ ΠΑΡΑΛΑΒΕΤΕ ΤΟ ΟΧΗΜΑ ΕΦΟΣΩΝ ΦΕΡΕΙ ΣΦΡΑΓΙΔΑ ΣΤΗΝ ΠΑΡΟΥΣΑ ΣΕΛΙΔΑ ΕΛΕΓΧΟΥ ΡΔΙ

### Έλεγχος πριν την παράδοση του οχήματος (ΡΔΙ)

Πριν την παράδοση του οχήματος πρέπει να γίνουν οι κάτωθι έλεγχοι:

#### ΑΙΣΘΗΤΙΚΑ ΣΗΜΕΙΑ

- ♦ Βαφή (αστοχία – ξένα υλικά)
- ♦ Συναρμογή πλαστικών
- ♦ Γρατζουνιές και κτυπήματα

#### ΣΥΣΦΙΞΕΙΣ

- ♦ Συσφίξεις ασφαλείας (δαγκάνες φρένων, τροχοί, άξονες τροχών)
- ♦ Λοιπές συσφίξεις

#### ΗΛΕΚΤΡΙΚΟ ΣΥΣΤΗΜΑ

- ♦ Κεντρικός διακόπτης
- ♦ Εμπρόσθια φώτα: μεγάλη σκάλα, μικρή σκάλα, φώτα θέσης
- ♦ Οπίσθιο φως, φώτα στοπ, φώτα θέσης
- ♦ Διακοπτάκια στοπ οπίσθιου και εμπρόσθιου φρένου
- ♦ Διακόπτες και αντιστοιχες λάμπες
- ♦ Ενδείξεις καυσίμου και θερμοκρασίας
- ♦ Λυχνίες κοντέρ
- ♦ Λειτουργία κόρνας
- ♦ Σύστημα ηλεκτρονικού ψεκασμού (EFI)

#### ΣΤΑΘΜΗ

- ♦ Υγρά φρένων
- ♦ Λάδι κινητήρα

#### ΔΟΚΙΜΗ ΟΔΗΓΗΣΗΣ

- ♦ Εκκίνηση με κρύο κινητήρα
- ♦ Χειριστήρια όργανα
- ♦ Απόκριση γκαζιού
- ♦ Σταθερότητα οχήματος κατά την επιτάχυνση και φρενάρισμα
- ♦ Απόδοση οπίσθιου και εμπρόσθιου φρένου
- ♦ Ασυνήθιστοι θόρυβοι

#### ΣΤΑΤΙΚΟΣ ΕΛΕΓΧΟΣ ΜΕΤΑ ΤΗΝ ΔΟΚΙΜΗ ΟΔΗΓΗΣΗΣ

- ♦ Επανεκκίνηση ζεστού κινητήρα
- ♦ Έλεγχος στροφών ρελαντί ενώ περιστρέφεται το τιμόνι
- ♦ Έλεγχος σωστής περιστροφής και κίνησης του τιμονιού
- ♦ Πιθανές διαρροές λαδιού/υγρών

#### ΔΟΚΙΜΗ ΛΕΙΤΟΥΡΓΙΑΣ

- ♦ Φρένα: Μανέτες φρένων
- ♦ Μετάδοση: Έλεγχος καλής λειτουργίας

#### ΛΟΙΠΟΙ ΕΛΕΓΧΟΙ

- ♦ Συνοδευτικά έγγραφα οχήματος
- ♦ Αριθμός πλαισίου και κινητήρα
- ♦ Εργαλεία
- ♦ Βάση πινακίδα κυκλοφορίας
- ♦ Πίεση ελαστικών
- ♦ Συναρμολόγησης καθρεπτών και πιθανών αξεσουάρ

**ΣΦΡΑΓΙΔΑ ΚΑΤΑΣΤΗΜΑΤΟΣ**





## 1. ΠΕΡΙΕΧΟΜΕΝΑ

1. Περιεχόμενα .....	1
2. Σημεία ελέγχου .....	2
3. Πριν την οδήγηση .....	3
4. Ασφαλής οδήγηση .....	3
5. Οδήγηση .....	4
6. Χρησιμοποιήστε γνήσια ανταλλακτικά .....	4
7. Χειριστήρια όργανα .....	5
Πίνακας οργάνων .....	5
Λειτουργία LCD οθόνης .....	6
Λειτουργία κεντρικού διακόπτη .....	9
Χρήση διακοπών .....	10
Άγκιστρο ασφάλισης κράνους .....	11
Τάπα δεξαμενής καυσίμου .....	12
Φρένα .....	12
Λειτουργία CBS .....	12
8. Έλεγχος - Εκκίνηση του κινητήρα .....	13
9. Χρήσιμες συμβουλές κατά την οδήγηση .....	13
Προετοιμασία εκκίνησης .....	14
Οδήγηση υπό κλίση .....	15
Διαδικασία αλλαγής ταχυτήτων .....	15
Χρήση γκαζιού .....	16
Παρκάρισμα .....	17
10. Έλεγχος και συντήρηση πριν την οδήγηση .....	18
Επιθεώρηση ρουτίνας .....	18
Έλεγχος καυσίμων .....	18
Έλεγχος και αλλαγή λαδιού κινητήρα .....	19
Έλεγχος και ρύθμιση κενών μανέτας φρένων / ποδόφρενου .....	20
Έλεγχος συστήματος φρένων .....	20
Διάκενο και ρύθμιση της χειρολαβής γκαζιού .....	21
Αλυσίδα κίνησης .....	22
Έλεγχος και λίπανση διαφόρων μερών της μοτοσυκλέτας .....	22
Έλεγχος ελαστικών .....	23
Έλεγχος τιμονιού και εμπρόσθιων αμορτισέρ .....	23
Έλεγχος και συντήρηση της μπαταρίας .....	24
Έλεγχος και αλλαγή ασφαλειών .....	25
Έλεγχος φλας και κόρνας .....	25
Έλεγχος εμπρόσθιων και οπισθίων φανών .....	26
Έλεγχος φανού φρένου .....	26
Ελέγχοντας το μπουζί .....	26
Ελέγχοντας το φίλτρο αέρος .....	26
Λαστιχένια καλύμματα καλωδίωσης-Καθρέφτες-Πινακίδα κυκλοφορίας .....	27
11. Δυσλειτουργίες - Προβλήματα .....	28
Αντιμετώπιση προβλημάτων αδυναμίας εκκίνησης του κινητήρα .....	28
12. Τύπος καυσίμου .....	28
13. Προειδοποιήσεις για την ασφαλή οδήγηση .....	29
Αδικοιολόγητο σβήσιμο του κινητήρα .....	29

## 2. ΣΗΜΕΙΑ ΕΛΕΓΧΟΥ

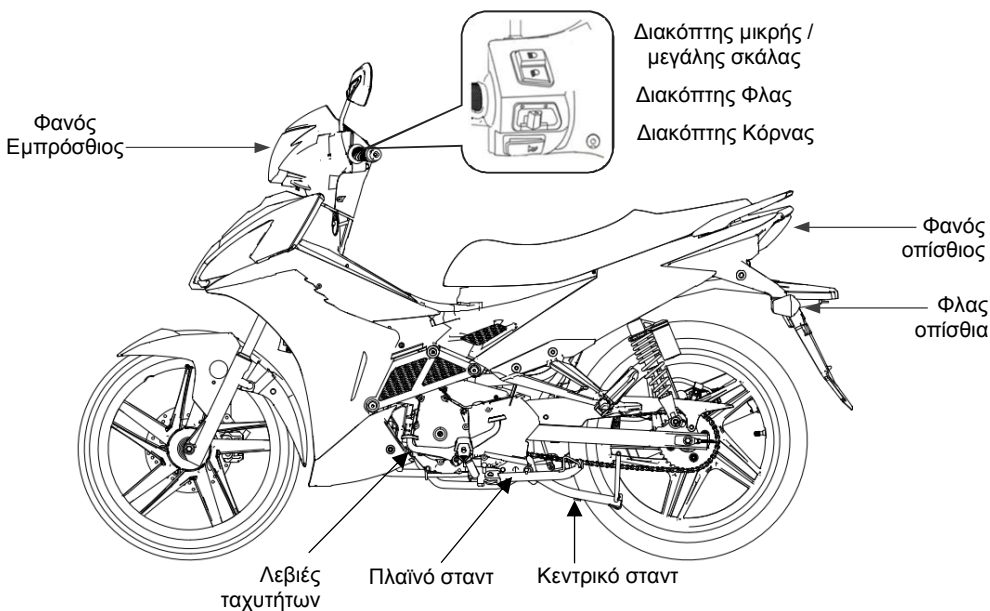
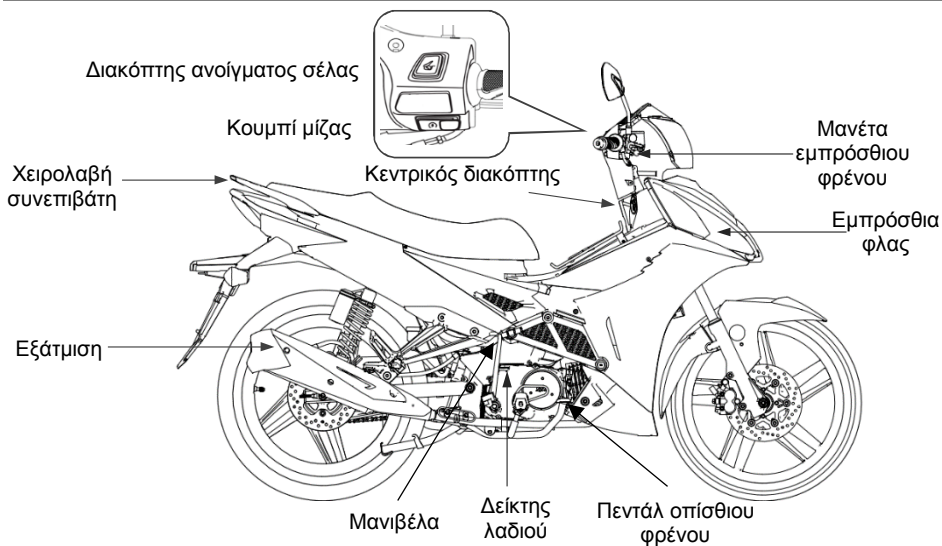



### 3. ΠΡΙΝ ΤΗΝ ΟΔΗΓΗΣΗ

Αυτό το εγχειρίδιο περιγράφει τη σωστή χρήση του οχήματός σας, συμπεριλαμβανομένης της ασφαλούς οδήγησης, απλούς μεθόδους και ούτω καθ' εξής. Για περισσότερο άνετη και ασφαλή οδήγηση, παρακαλούμε διαβάστε αυτό το εγχειρίδιο προσεκτικά.

Προς όφελός σας, παρακαλούμε ζητήστε από τον αντιπρόσωπο της **SYM** το εγχειρίδιο λειτουργίας και διαβάστε προσεκτικά τα ακόλουθα:

- Σωστή χρήση του οχήματος.
- Έλεγχος προ της παράδοσης και συντήρηση.

#### **Σας ευχαριστούμε για την προτίμησή σας.**

Προκειμένου να μεγιστοποιήσετε την απόδοση του οχήματός σας, θα πρέπει να πραγματοποιείτε τακτικούς ελέγχους και συντήρηση. Σας προτείνουμε μετά τα πρώτα 1.000 χιλιόμετρα οδήγησης του καινούργιου σας οχήματος, να επιστρέψετε στον αρχικό σας προμηθευτή για έναν πρώτο έλεγχο και να εξακολουθήσετε να το ελέγχετε τακτικά, κάθε 1.000 χλμ μετέπειτα και σύμφωνα με το **πρόγραμμα συντήρησης, το οποίο είτε θα σας δοθεί από το κατάστημα πώλησης είτε θα το βρείτε στην ιστοσελίδα μας [www.gorgolis.gr](http://www.gorgolis.gr)**

- Στην περίπτωση που οι προδιαγραφές και η κατασκευή του οχήματος έχουν τροποποιηθεί και διαφέρουν σε σχέση με τις φωτογραφίες και τα διαγράμματα του εγχειριδίου, υπερισχύουν οι νέες τροποποιήσεις.

### 4. ΑΣΦΑΛΗΣ ΟΔΗΓΗΣΗ

Είναι πολύ σημαντικό να είστε ήρεμοι και κατάλληλα ενδεδυμένοι όταν οδηγείτε, να ακολουθείτε τους κανονισμούς, να μη βιάζεστε, και πάντοτε να οδηγείτε προσεκτικά και χωρίς εντάσεις.

Συνήθως, οι περισσότεροι άνθρωποι οδηγούν το νεο-αγορασθέν όχημά τους πολύ προσεκτικά, αλλά μόλις το συνηθίσουν τείνουν να οδηγούν ριψοκίνδυνα με πιθανό αποτέλεσμα ατυχήματος.



#### **Σας Υπενθυμίζουμε:**

- Παρακαλούμε φορέστε κράνος που να τηρεί τις προδιαγραφές, και δέστε σωστά το λουράκι κάτω από το πηγούνι όταν οδηγείτε.
- Ρούχα με ανοιχτά ή φαρδιά μανίκια μπορεί να τα φυσήξει ο αέρας και να μπλεχτούν στο τιμόνι πράγμα που μπορεί να επηρεάσει την ασφαλή οδήγηση. Γι' αυτό, φορέστε ρούχα με στενά μανίκια.
- Κρατήστε το τιμόνι με τα δύο χέρια όταν οδηγείτε. Μην οδηγείτε ποτέ μόνο με ένα χέρι.
- Ακολουθείτε το όριο ταχύτητας.
- Φοράτε κατάλληλα με χαμηλό τακούνι παπούτσια.
- **Κάντε τακτικά συντήρηση και έλεγχο σύμφωνα με το πρόγραμμα.**



#### **ΠΡΟΕΙΔΟΠΟΙΗΣΗ:**

- Προκειμένου να αποφύγετε το να καεί ο συνεπιβάτης σας από την εξάτμιση, σιγουρευτείτε ότι έχει τοποθετήσει τα πόδια του/της σωστά στα μαρσπιέ.
- Μετά την οδήγηση η εξάτμιση καίει, γι' αυτό προσέξτε να μην καείτε όταν πρόκειται να κάνετε έναν έλεγχο ή μία συντήρηση.
- Μετά την οδήγηση η εξάτμιση καίει, γι' αυτό επιλέξτε ένα κατάλληλο μέρος για να παρκάρετε το όχημά σας και να αποφευχθεί το γεγονός να καεί κάποιος από αυτήν.



#### **ΠΡΟΣΟΧΗ:**

- Το τροποποιημένο όχημα θα επηρεάσει τη δομή του ή την απόδοσή του, και θα προκαλέσει φτωχή λειτουργία της μηχανής ή θόρυβο στην εξάτμιση, με αποτέλεσμα να συντομεύσει ο χρόνος συντήρησης.
- Εκτός αυτού, η τροποποίηση είναι παράνομη και δεν είναι σύμφωνη με το πρωτότυπο σχεδιασμό και τις προδιαγραφές.
- Ένα όχημα που έχει υποστεί τροποποίηση δεν καλύπτεται από εγγύηση, συνεπώς μην τροποποιείτε το όχημά σας κατά βούληση.
- Οι τροποποιήσεις στους τροχούς και τα ελαστικά ενδέχεται να κάνουν επικίνδυνη την οδήγηση του οχήματος με συνέπειες σοβαρούς τραυματισμούς.



## 5. ΟΔΗΓΗΣΗ

- Κρατήστε τα σχετικά μέρη του σώματός σας όπως χέρια, παλάμες, δάχτυλα, ξεκούραστα και οδηγείτε με την πιο άνετη στάση του σώματός σας προκειμένου να μπορέσετε να αντιδράσετε γρήγορα όποτε χρειαστεί.
- Η στάση του σώματος του αναβάτη επηρεάζει την ασφαλή οδήγηση. Κρατάτε πάντοτε το βάρος του σώματός σας στο κέντρο της σέλας. Εάν το βάρος του σώματός σας είναι στο πίσω μέρος της σέλας, το βάρος στον εμπρόσθιο τροχό θα ελαττωθεί και αυτό θα προκαλέσει τράνταγμα του τιμονιού. Είναι επικίνδυνο να οδηγείτε ένα όχημα με ασταθές τιμόνι.
- Θα είναι πολύ πιο εύκολο να στρίψετε εάν γείρετε το σώμα σας προς τα μέσα όταν στρίβετε. Σε αντίθετη περίπτωση, αν δεν γύρει ο αναβάτης και το όχημα προς τα μέσα, ο αναβάτης θα αισθανθεί ασταθές.
- Είναι δύσκολος ο έλεγχος του οχήματος σε ανώμαλο, μη επίπεδο, μη ασφαλτοστρωμένο δρόμο, γ' αυτό προσπαθήστε να αναγνωρίσετε εκ των προτέρων το τύπο του δρόμου, ελαττώστε ταχύτητα και χρησιμοποιήστε τη δύναμη των ώμων σας για να χειριστείτε το τιμόνι.

### ΠΡΟΕΙΔΟΠΟΙΗΣΗ:

- Η αίσθηση του τιμονιού είναι ελαφρώς διαφορετική, ανάλογα με την ύπαρξη ή μη φορτίου.
- Η υπερφόρτωση μπορεί να προκαλέσει το τράνταγμα του τιμονιού και να επηρεάσει την ασφαλή οδήγηση. Γι' αυτό μην υπερφορτώνετε το όχημά σας.
- Η υπερφόρτωση του οχήματός σας θα προκαλέσει αστάθεια και δυσκολία χειρισμού του, μπορεί να προκαλέσει σοβαρή ζημιά στα ελαστικά και στις ζάντες, όπως επίσης να αλλάξει το κέντρο βάρους του οχήματος και ενδεχομένως να επιφέρει τραυματισμό. Μην υπερβαίνετε το μέγιστο επιτρεπτό όριο φόρτωσης.

### ΠΡΟΕΙΔΟΠΟΙΗΣΗ:

- Μην τοποθετείτε εύφλεκτα υλικά όπως πανιά ανάμεσα στο κάλυμμα πλαισίου και τον κινητήρα , για να αποφύγετε τυχόν πρόκληση φωτιάς.
- Μην φορτώνετε αντικείμενα σε μέρη που δεν ενδείκνυνται για να αποφύγετε τυχόν ζημιές.

### ΥΠΟΔΕΙΞΗ:

Για να μεγιστοποιήσετε την απόδοση του οχήματός σας και να παρατείνετε τη ζωή του: Ο πρώτος μήνας ή τα πρώτα 1000 χλμ είναι η περίοδος «στρωσίματος» του κινητήρα και των κινούμενων μερών γενικότερα. Αποφύγετε τις απότομες επιταχύνσεις και κρατήστε την ταχύτητα κάτω από τα 60km/h.

## 6. ΧΡΗΣΙΜΟΠΟΙΗΣΤΕ ΓΝΗΣΙΑ ΑΝΤΑΛΛΑΚΤΙΚΑ

Προκειμένου να διατηρήσετε τη μέγιστη απόδοση του οχήματός σας, η ποιότητα του κάθε ανταλλακτικού, το υλικό και η μηχανική ακρίβεια θα πρέπει να είναι σύμφωνα με τις σχεδιασμένες προδιαγραφές. «Τα γνήσια ανταλλακτικά της SYM» είναι φτιαγμένα από της ίδιας υψηλής ποιότητας υλικά που χρησιμοποιήθηκαν και στα αυθεντικά οχήματα. Τα ανταλλακτικά που διατίθενται στην αγορά έχουν παραχθεί σύμφωνα με τις προδιαγραφές του σχεδιασμού, με τις τελευταίες μηχανολογικές βελτιώσεις και τον αυστηρό ποιοτικό έλεγχο. Συνεπώς, είναι απαραίτητο να προμηθευτεί κανείς «Τα γνήσια ανταλλακτικά της SYM» από «Εξουσιοδοτημένους εμπόρους της» όταν χρήζουν αντικατάστασης. Εάν αγοράζει κανείς απομιμήσεις από την αγορά, καμία εγγύηση δεν μπορεί να δοθεί σε σχέση με την ποιότητα ή τη διάρκεια τους. Επίσης, μπορεί να προκύψουν απροσδόκητα προβλήματα ή χαμηλότερη απόδοση του οχήματος.

- Χρησιμοποιείτε πάντοτε γνήσια ανταλλακτικά SYM προκειμένου να κρατάτε το όχημά ,σας «καθαρόαιμο» και να διασφαλίσετε την μακροζωία του.



**GENUINE**  
PARTS & ACCESSORIES

## 7. ΧΕΙΡΙΣΤΗΡΙΑ ΟΡΓΑΝΑ

Στην περίπτωση που οι προδιαγραφές και η κατασκευή του οχήματος έχουν τροποποιηθεί και διαφέρουν σε σχέση με τις φωτογραφίες και τα διαγράμματα του εγχειριδίου, υπερισχύουν οι νέες τροποποιήσεις.

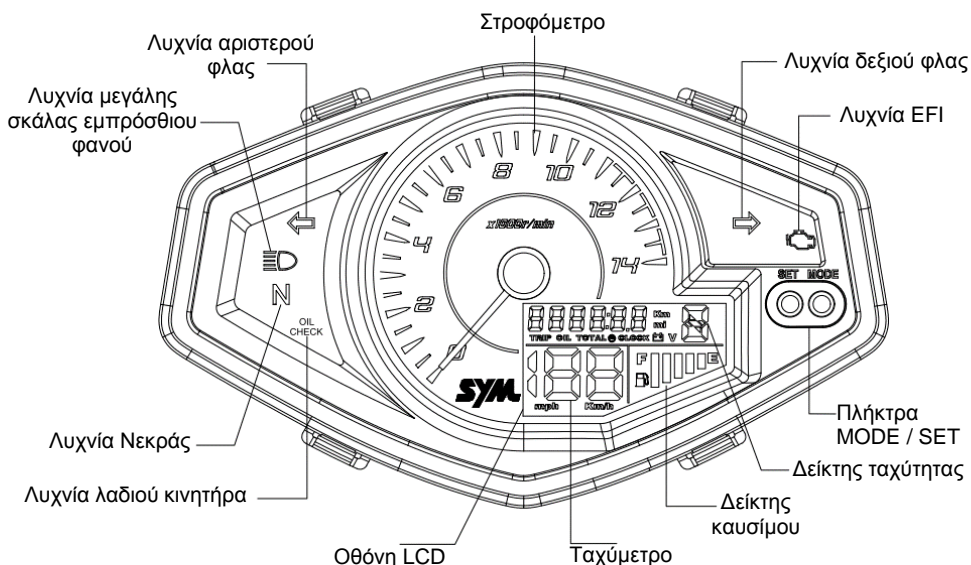

### **⚠️ ΠΡΟΕΙΔΟΠΟΙΗΣΗ:**

Πριν την εγκατάσταση της μπαταρίας, παρακαλούμε μη χρησιμοποιείτε άλλη πηγή ενέργειας για να εκκινήσετε τη μηχανή. Διαφορετικά ενδέχεται να δημιουργηθεί κάποιο πρόβλημα στη λειτουργία ή να καταστραφεί τελείως το ηλεκτρονικό ταχύμετρο.

Μη σκουπίζετε τα πλαστικά μέρη, π.χ. τον πίνακα οργάνων, το εμπρόσθιο φανάρι, με οργανικούς διαλύτες όπως βενζίνη κ.λπ. για να αποφευχθεί η καταστροφή τους.

- **Λυχνία φλας:** Η λυχνία αριστερού ή δεξιού φλας θα αναβοσβήνει σύμφωνα με το φλας που έχετε ενεργοποιήσει.
- **Λυχνία νεκράς:** Η λυχνία ανάβει όταν δεν υπάρχει επιλεγμένη ταχύτητα στο κιβώτιο ταχυτήτων.
- **Λυχνία EFI:** Όταν γυρίζετε τον κεντρικό διακόπτη στην θέση ON η λυχνία ανάβει. Όταν εκκινήσετε το όχημα και εφόσον το σύστημα έχει διαγνώσει κάποιο πρόβλημα, τότε η λυχνία EFI θα παραμείνει αναμμένη. Αν το πρόβλημα λυθεί, μετά την επανεκκίνηση του οχήματος η λυχνία θα σβήσει αυτόματα.
- **Λυχνία λαδιού κινητήρα:** Αυτή η λυχνία ανάβει όταν πρέπει να ελέγξετε ή να αλλάξετε το λάδι του κινητήρα. Όταν το όχημα διανύσει περίπου 1.000km, αυτή η λυχνία θα ανάψει και θα πρέπει να ελέγξετε / αλλάξετε το λάδι του κινητήρα.





• **Λυχνία μεγάλης σκάλας (μπλε):**

Αυτή η λυχνία ανάβει όταν είναι ενεργοποιημένη η μεγάλη σκάλα του εμπρόσθιου φανού.

**⚠ ΠΡΟΣΟΧΗ:**

Προτού ξεκινήσετε σιγουρευτείτε ότι το πλαϊνό σταντ είναι κανονικά στη θέση του, για να αποφύγετε πιθανό ατύχημα.

**ΛΕΙΤΟΥΡΓΙΕΣ LCD ΟΘΟΝΗΣ**

- (A) **TOTAL, TRIP, OIL, Ρολόι, Τάση μπαταρίας, Δείκτης επιλογή ταχυτήτων**
- (B) **Ταχύμετρο**
- (C) **Δείκτης στάθμης καυσίμου**

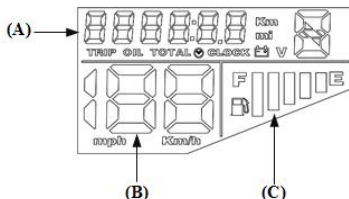

**(A) TOTAL, TRIP, OIL, Ρολόι, Τάση μπαταρίας, Δείκτης επιλογή ταχυτήτων**

1. Λειτουργία: Εμφανίζει τις διαφορετικές πληροφορίες πιέζοντας το πλήκτρο "MODE".

**1-1. Τάση μπαταρίας:** Εμφάνιση τάσης μπαταρίας.

Όταν γυρίσει ο κεντρικός διακόπτης στη θέση ON, τότε εμφανίζεται για 10 δευτερόλεπτα η τάση της μπαταρίας. Έπειτα εμφανίζεται ο ΟΛΙΚΟΣ ΧΙΛΙΟΜΕΤΡΗΤΗΣ.

**1-2. TOTAL:** Εμφανίζει τη συνολική απόσταση που έχει διανύσει το όχημα. Η ένδειξη αυτή δε μπορεί να μηδενιστεί. (Εύρος τιμών: 0~99999χλμ. Αν ξεπεραστούν τα 99999χλμ τότε ο μετρητής ξεκινά ξανά από την αρχή)

**1-3. TRIP:** Εμφανίζει την απόσταση του ταξιδιού. (Εύρος τιμών: 0.0~999.9χλμ. Αν ξεπεραστούν τα 999.9χλμ τότε ο μετρητής ξεκινά ξανά από την αρχή).

**Μηδενισμός:** Ενώ βρίσκεστε στην επιλογή TRIP, πιέστε το πλήκτρο "SET" για 2 δευτερόλεπτα)

**1-4 OIL:** Εμφανίζει την απόσταση που έχει διανύσει το όχημα από την τελευταία αλλαγή ή έλεγχο λαδιού κινητήρα, οπότε και μηδενίστηκε αυτός ο μετρητής. (Εύρος τιμών: 0.0~9999.9χλμ. Αν ξεπεραστούν τα 9999.9χλμ τότε ο μετρητής ξεκινά ξανά από την αρχή).

**Μηδενισμός:** Ενώ βρίσκεστε στην επιλογή OIL, πιέστε το πλήκτρο "SET" 2 φορές)

**1-5. Ρολόι:** Εμφανίζει την ώρα. Εύρος τιμών: 0:00 ~ 23:59 (hh:mm)

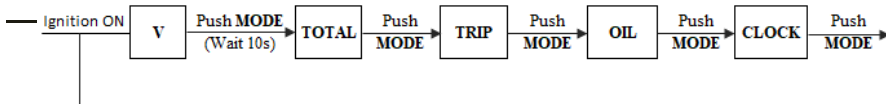
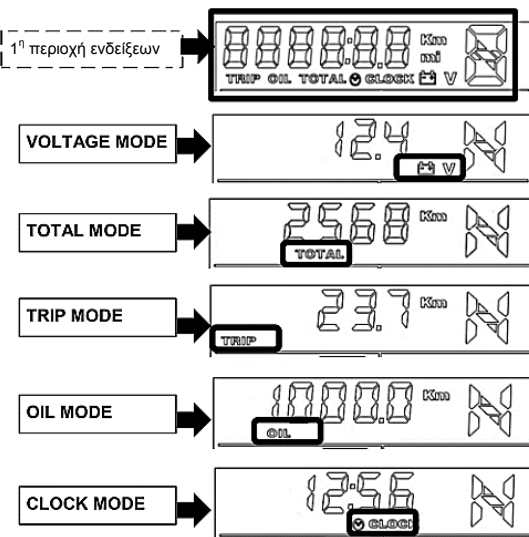



## (B) Ταχύμετρο, Δείκτης επιλογή ταχυτήτων, Ρολόι, Τάση μπαταρίας

**Ταχύμετρο:** Εμφανίζει την ταχύτητα του οχήματος (Εύρος τιμών: 0-140 χλμ/ω)

**Στροφόμετρο:** Εμφανίζει τις στροφές του κινητήρα (Εύρος τιμών: 0-14000 σ.α.λ.)

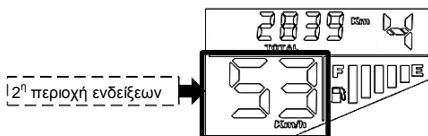

2<sup>η</sup> περιοχή ενδείξεων

Στροφόμετρο

Δείκτης Νεκράς

### Δείκτης επιλογή ταχυτήτων

Ο Δείκτης εμφανίζει τη σχέση ταχυτήτων που είναι επιλεγμένη στο σασμάν (Εύρος τιμών: N, 1, ..., 4)

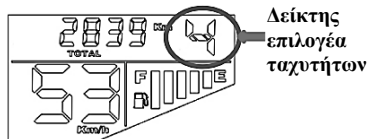

Δείκτης επιλογή ταχυτήτων

### ⚠️ ΠΡΟΣΟΧΗ:

- Αν παρατηρήσετε την τάση της μπαταρίας να είναι κάτω από 10.0V, ενώ ο κινητήρας και το σύστημα φανών είναι σβηστά, επισκεφθείτε ένα εξουσιοδοτημένο συνεργείο SYM για έλεγχο της μπαταρίας.
- Αν παρατηρήσετε την τάση της μπαταρίας να είναι κάτω από 10.0V ή πάνω από 16.0V όταν το όχημα κινείται, επισκεφθείτε ένα εξουσιοδοτημένο συνεργείο SYM για έλεγχο της μπαταρίας.

## (C) Δείκτης στάθμης καυσίμου

Εμφανίζει τη στάθμη καυσίμου στο ρεζερβουάρ. Ο δείκτης αποτελείται από επτά φωτεινά κουτάκια.

Όταν όλα τα κουτάκια ένδειξης είναι σβηστά και αναβοσβήνουν οι ενδείξεις E, F και , τότε η στάθμη του καυσίμου είναι υπερβολικά χαμηλή (~0,8L) και πρέπει να ανεφοδιάσετε το όχημα με καύσιμο άμεσα.

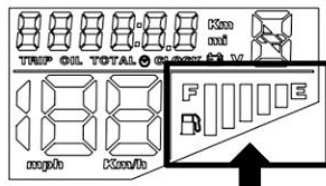

3<sup>η</sup> περιοχή ενδείξεων

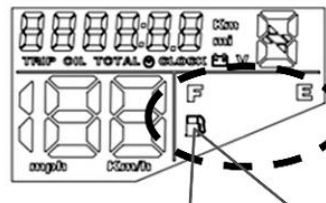

Όταν όλα τα κουτάκια ένδειξης είναι σβηστά και αναβοσβήνουν οι ενδείξεις E, F και , τότε η στάθμη του καυσίμου είναι υπερβολικά χαμηλή (~0,8L)

### (D) Ρύθμιση Ρολογιού

Πιέστε το πλήκτρο «MODE» για 2” για να μπειτε στη ρύθμιση των ωρών. Με κάθε στιγμιαίο πάτημα του πλήκτρου «SET» αυξάνεται το ψηφίο των ωρών. Πιέστε το πλήκτρο «MODE» στιγμιαία για να μπειτε στη ρύθμιση του ψηφίου των δεκάδων των λεπτών. Με κάθε στιγμιαίο πάτημα του πλήκτρου «SET» αυξάνεται το ψηφίο των μονάδων των λεπτών. Με κάθε στιγμιαίο πάτημα του πλήκτρου «SET» αυξάνεται το ψηφίο των μονάδων των λεπτών. Μετά και την ρύθμιση των λεπτών πατήστε το πλήκτρο «MODE» για να ολοκληρώσετε τη ρύθμιση της ώρας.

Ενώ το όχημα είναι ακινητοποιημένο και στο κοντέρ εμφανίζεται η ένδειξη της ώρας, πιέστε το πλήκτρο «MODE» για 2” για να μπειτε στη ρύθμιση του ρολογιού.

Πιέστε το πλήκτρο “MODE” για μετάβαση στο Ρολόι

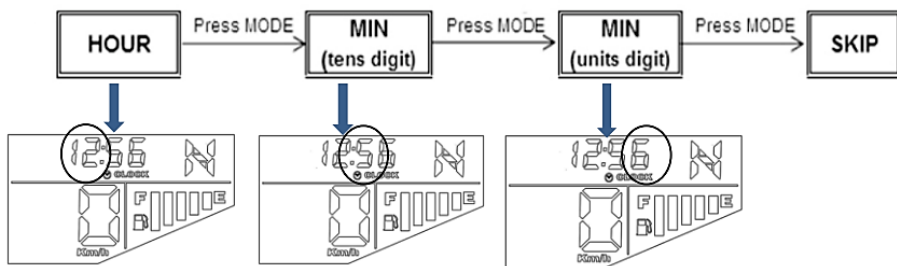
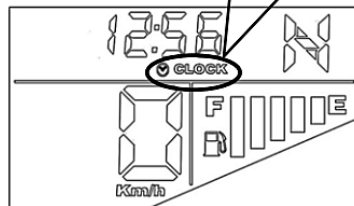

### (E) Χιλιομετρητής ελέγχου λαδιού κινητήρα

Όταν διανυθούν 1000χλμ, η λυχνία αλλαγής λαδιών θα ανάψει και θα παραμείνει αναμμένη μέχρι το μηδενισμό του χιλιομετρητή.

Για να σβήσει η λυχνία ελέγχου λαδιών κινητήρα, πιέστε το πλήκτρο “SET” δύο φορές γρήγορα ενώ βρίσκεστε στην επιλογή OIL.

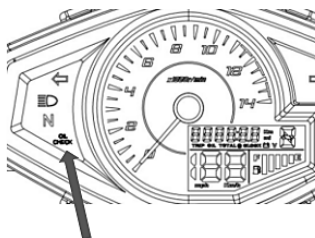

OIL CHECK

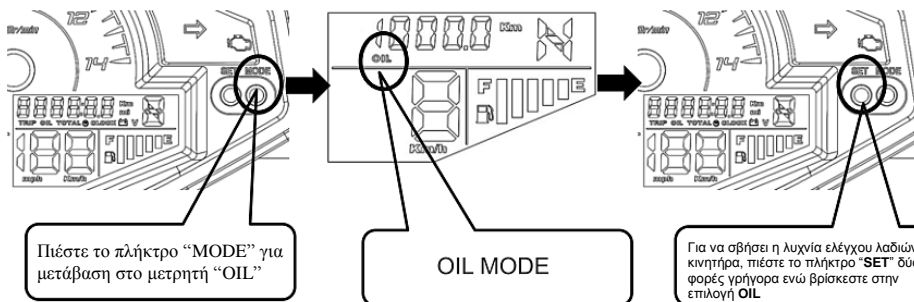

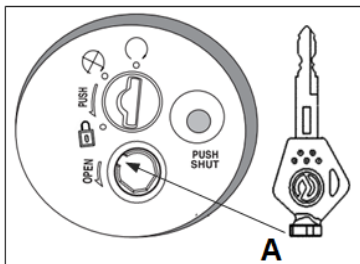
**ΚΕΝΤΡΙΚΟΣ ΔΙΑΚΟΠΤΗΣ**

**«Θέση ON»**

- Σ' αυτή τη θέση μπορεί να εκκινήσει ο κινητήρας.
- Το κλειδί δεν μπορεί να αφαιρεθεί.

**«Θέση OFF»:**

- Η μηχανή είναι κλειστή και δεν μπορεί να εκκινήσει από αυτή τη θέση.
- Το κλειδί μπορεί να αφαιρεθεί.

**«Λειτουργία μαγνητικής κλειδαριάς»**

- Όταν απομακρύνεστε από το όχημα για μεγάλο διάστημα κλείστε την κλειδαριά προς αποτροπή της κλοπής του οχήματος, πιέζοντας το κουμπί .
- Για να ανοίξετε το κλείστρο της μαγνητικής κλειδαριάς, τοποθετείστε στην υποδοχή τη μαγνητική πλευρά του κλειδιού και περιστρέψτε το προς τα αριστερά.

**«Θέση κλειδώματος τιμονιού» (LOCK)**

- Γυρίστε το τιμόνι προς τα αριστερά, πιέστε το κλειδί σας μέσα στον κεντρικό διακόπτη και έπειτα γυρίστε το ελαφρώς προς τα αριστερά στη θέση «LOCK».
- Το τιμόνι κλειδώνει σ' αυτή τη θέση. Το κλειδί μπορεί να αφαιρεθεί.
- Για να ξεκλειδώσετε, απλώς γυρίστε το κλειδί από την θέση «LOCK» στη θέση «OFF».

**ΠΡΟΣΟΧΗ:**

- Ποτέ μην γυρίζετε το κλειδί όταν το όχημα βρίσκεται εν κινήσει. Αν γυρίσετε το κλειδί στη θέση «OFF» και «LOCK», θα σβήσει το ηλεκτρικό σύστημα και μπορεί να έχει ως αποτέλεσμα ένα επικίνδυνο ατύχημα. Συνεπώς, το κλειδί πρέπει να γυρίσει στη θέση «OFF» εφόσον το όχημα έχει σταματήσει εντελώς.
- Αφαιρείτε πάντοτε το κλειδί και σιγουρευτείτε ότι το έχετε πάρει μαζί σας μετά το κλείδωμα του τιμονιού πριν εγκαταλείψετε το όχημα .
- Εάν ο διακόπτης παραμείνει στη θέση «ON» για αρκετό χρονικό διάστημα από τη στιγμή που η μηχανή έχει σταματήσει, η απόδοση της μπαταρίας θα ελαττωθεί και αυτό μπορεί να επηρεάσει την ικανότητα εκκίνησης της μηχανής.

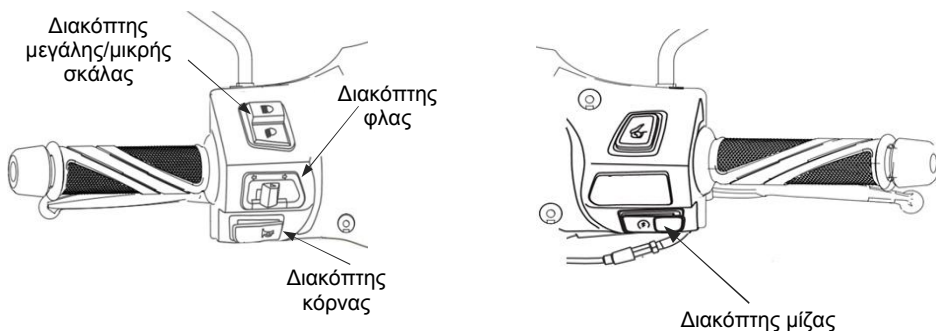
**• Διακόπτης μίζας**

Αυτός είναι ο διακόπτης για την εκκίνηση της μηχανής.

Πιέστε αυτό το κουμπί με τον κεντρικό διακόπτη στη θέση «ON» και ο κινητήρας θα εκκινήσει. Παρακαλούμε ελέγξτε την ταχύτητα που έχετε επιλεγμένη στο σασμάν. Το σασμάν πρέπει να έχει επιλεγμένη τη νεκρά.

Επίσης για να εκκινήσει ο κινητήρας, το πλαϊνό σταντ θα πρέπει να είναι ανεβασμένο.

**⚠ ΠΡΟΣΟΧΗ:**

- Απελευθερώστε αυτό το κουμπί αμέσως με το που εκκινήσει η μηχανή και μην το πατάτε ποτέ ξανά για να αποφύγετε τυχόν ζημιά στη μηχανή.
- Αυτός ο μηχανισμός είναι μηχανισμός ασφαλείας. Ο κινητήρας μπορεί να εκκινήσει μόνο εφόσον το πλαϊνό σταντ είναι ανεβασμένο.

**• Διακόπτης μεγάλης / μικρής σκάλας**

Πιέστε αυτόν τον διακόπτη για εναλλαγή μεταξύ μεγάλης και μικρής σκάλας.



Αυτή είναι η ένδειξη της μεγάλης σκάλας.



Αυτή είναι η ένδειξη της μικρής σκάλας (Επιλέξτε τη μικρή σκάλα όταν οδηγείτε μέσα στην πόλη)

**• Διακόπτης κόρνας**

Πιέστε αυτό το κουμπί όταν ο διακόπτης είναι στη θέση «ON» και η κόρνα θα ηχήσει.



**ΠΡΟΣΟΧΗ:** Μην πατάτε την κόρνα σε περιοχές που απαγορεύεται το κορνάρισμα.

## • Διακόπτης φλας

Τα φλας χρησιμοποιούνται όταν στρίβουμε αριστερά /δεξιά ή αλλάζουμε πορεία.

Με τον κεντρικό διακόπτη στο «ON», πιέστε το διακόπτη φλας προς τα αριστερά ή δεξιά. Τα αντίστοιχα φλας θα αναβοσβήνουν.

Για να τα απενργοποιήσετε, απλά γυρίστε το διακόπτη στην αρχική του θέση ή πιέστε τον διακόπτη προς τα μέσα.



Δεξί φλας σημαίνει ότι σκοπεύετε να στρίψετε δεξιά.



Αριστερό φλας σημαίνει ότι σκοπεύετε να στρίψετε αριστερά.

## ΚΛΕΙΔΑΡΙΑ ΣΕΛΑΣ

- **Ξεκλειδωμα:** Τοποθετείστε το κλειδί στην κλειδαριά της σέλας και περιστρέψτε το δεξιόστροφα ή πατήστε το κουμπί ανοίγματος σέλας στον δεξιό διακόπτη. Τότε η σέλα θα ξεκλειδώσει.

- **Κλειδωμα:** Πιέστε τη σέλα προς τα κάτω για να κλειδώσει.

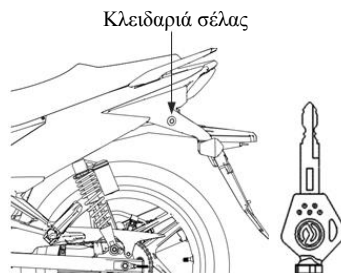

## ΑΓΚΙΣΤΡΟ ΑΣΦΑΛΙΣΗΣ ΚΡΑΝΟΥΣ

- **Ξεκλειδωμα:**

Ανοίξτε την σέλα. Τοποθετήστε το λουράκι του κράνους στο άγκιστρο ασφαλείας.

- **Κλειδωμα:**

Πιέστε τη σέλα κάτω και θα κλειδώσει αυτόματα.

Αφού κλείσει η σέλα, ελέγξτε εάν έχει κλειδώσει ανασηκώνοντας την ελαφρώς.

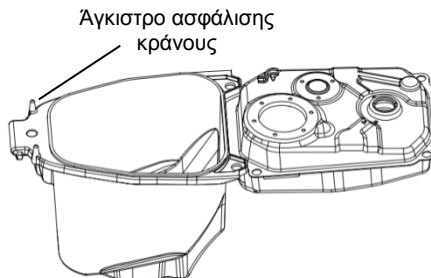

### ΠΡΟΕΙΔΟΠΟΙΗΣΗ:

- Μην τοποθετείτε το κράνος στον γάντζο ασφαλείας όταν σκοπεύετε να οδηγήσετε τη μοτοσικλέτα σας για να αποφύγετε πιθανές ζημιές.

1. Το ρεζερβουάρ βενζίνης και η τάπα δεξαμενής καυσίμου βρίσκονται κάτω από τη σέλα. Για να ανεφοδιάσετε το όχημα με καύσιμα γυρίστε την τάπα δεξαμενής καυσίμου προς τα αριστερά και τραβήξτε προς τα επάνω για να ανοίξει η τάπα.
2. Μη γεμίζετε με καύσιμο παραπάνω από το μέγιστο όριο.
3. Τοποθετήστε την τάπα στην δεξαμενή καυσίμου, λαμβάνοντας υπόψη την κατεύθυνση που υποδεικνύεται από το ανάγλυφο βέλος πάνω στην τάπα.

## ΦΡΕΝΑ

- Αποφύγετε το άσκοπο και ξαφνικό φρενάρισμα.
- Χρησιμοποιήστε το εμπρόσθιο και το οπίσθιο φρένο πατώντας τα ταυτόχρονα όταν φρενάρετε.
- Αποφύγετε το διαρκές και συνεχόμενο φρενάρισμα διότι μπορεί να υπερθερμανθούν τα φρένα και έτσι να μειωθεί η ικανότητα φρεναρίσματος.
- Μειώστε ταχύτητα και φρενάρτε νωρίτερα όταν βρέχει και οι δρόμοι γλιστρούν. Αποφύγετε το απότομο φρενάρισμα γιατί μπορεί να γλιστρήσετε και να πέσετε.
- Χρησιμοποιώντας μόνο το εμπρόσθιο φρένο αυξάνεται το ρίσκο της πτώσης λόγω του ότι η μοτοσυκλέτα τείνει να τραβεί προς τη μια μεριά.

Χρησιμοποιήστε την δεξιά μανέτα για να λειτουργήσει το φρένο στον εμπρόσθιο τροχό.  
Χρησιμοποιήστε το ποδόφρενο για να λειτουργήσει το φρένο στον οπίσθιο τροχό.

Για τον εμπρόσθιο τροχό

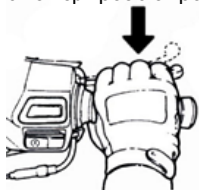

Για τον οπίσθιο τροχό

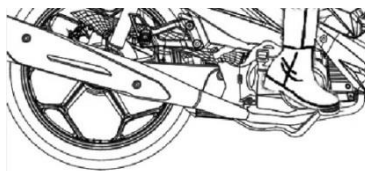

## Σύστημα συνδυασμένης πέδησης (CBS)

Το σύστημα αυτό διανέμει την πέδηση και στον εμπρόσθιο και στον οπίσθιο τροχό. Όταν ο αναβάτης πιέζει το ποδόφρενο, εφαρμόζεται πέδηση και στους δύο τροχούς, συμβάλλοντας στον ασφαλή έλεγχο του οχήματος κατά την πέδηση.

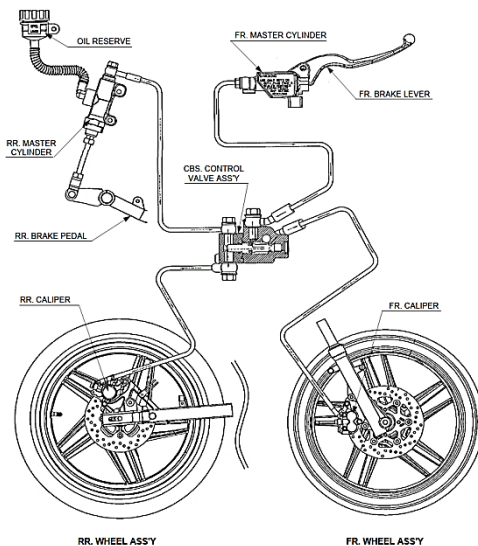

## 8. ΕΛΕΓΧΟΣ- ΕΚΚΙΝΗΣΗ ΤΟΥ ΚΙΝΗΤΗΡΑ

### ⚠ ΠΡΟΕΙΔΟΠΟΙΗΣΗ:

- Παρακαλώ ελέγξτε εάν τα καύσιμα και τα λάδια είναι επαρκή ή όχι πριν εκκινήσετε.

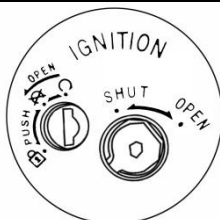

1. Γυρίστε το κλειδί στη θέση «ON».

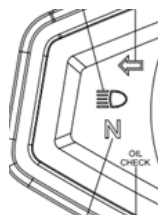

2. Σιγουρευτείτε ότι το κιβώτιο ταχυτήτων είναι στη νεκρά



3. Χωρίς να γυρίσετε την χειρολαβή γκαζιού, πατήστε το μπουτόν της μίζας μέχρι να εκκινήσει ο κινητήρας.

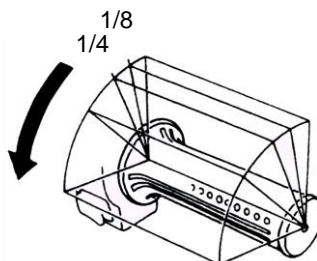

### ⚠ ΠΡΟΣΟΧΗ:

- Εάν ο κινητήρας δεν μπορεί να εκκινήσει μετά από 3–5 συνεχόμενα δευτερόλεπτα πατήματος της μίζας, ανοίξτε το γκάζι από 1/8–1/4 της περιστροφής, και προσπαθήστε ξανά.
- Προκειμένου να αποφύγετε τυχόν ζημιά στη μίζα, παρακαλούμε μην πιέζετε το κουμπί της μίζας για περισσότερο από 15 συνεχόμενα δευτερόλεπτα.
- Εάν ο κινητήρας δεν μπορεί να εκκινήσει ενώ έχετε πιέσει το κουμπί της μίζας για 15 συνεχόμενα δευτερόλεπτα περίπου, διακόψτε την προσπάθεια και αφού περιμένετε 10 δευτερόλεπτα περίπου ξαναπροσπαθήστε.
- Ο κινητήρας του οχήματος είναι δυσκολότερο να εκκινήσει αν μείνει για πολύ καιρό σε ακινησία ή αν το ρεζερβουάρ καυσίμου ήταν εντελώς άδειο και μόλις έχει εφοδιαστεί. Τότε ίσως είναι απαραίτητο να πατήσετε τη μανιβέλα ή τη μίζα αρκετές φορές και να κρατήσετε το γκάζι κλειστό για να εκκινήσετε τον κινητήρα.
- Μπορεί να χρειαστούν αρκετά λεπτά για να ζεσταθεί ο κινητήρας αν το όχημα έχει παραμείνει για αρκετές ώρες εκτός λειτουργίας και είναι εντελώς κρύο.
- Η εξάτμιση εκπέμπει βλαβερά αέρια (CO), γι' αυτό παρακαλούμε φροντίστε να βάζετε σε λειτουργία το όχημα σας σε καλά αεριζόμενο χώρο.



## 9. ΧΡΗΣΙΜΕΣ ΣΥΜΒΟΥΛΕΣ ΚΑΤΑ ΤΗΝ ΟΔΗΓΗΣΗ

### ΠΡΟΕΤΟΙΜΑΣΙΑ ΕΚΚΙΝΗΣΗΣ

- Προτού ξεκινήσετε, ελέγξτε την κατάσταση των φρένων και την πίεση των ελαστικών.
- Ανεβείτε στην μοτοσικλέτα από την αριστερή πλευρά και πατήστε καλά στο έδαφος και με τα δύο σας πόδια.
- Θέστε σε λειτουργία τον κινητήρα και αφήστε τον να ζεσταθεί.

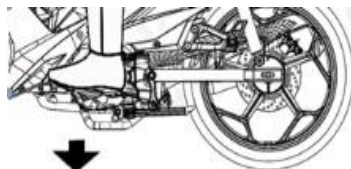

1. Έχοντας το κιβώτιο ταχυτήτων στην θέση της νεκράς περιμένετε 2-,3 λεπτά για να ζεσταθεί ο κινητήρας. Έπειτα πιέστε τον λεβιέ ταχυτήτων ώστε να επιλέξετε την 1<sup>η</sup> ταχύτητα.
2. Ανοίξτε σιγά σιγά το γκάζι. Η μοτοσικλέτα θα αρχίσει να προχωράει. Πιέστε τον ξανά τον λεβιέ ταχυτήτων ώστε να επιλέξετε την 2<sup>η</sup> ταχύτητα.

#### ΠΡΟΣΟΧΗ:

- Όταν είστε έτοιμοι να ξεκινήσετε, μην ανοίγετε απότομα το γκάζι για να ανεβάσετε τις στροφές του κινητήρα.

- Αλλάξτε τις σχέσεις ταχυτήτων ανάλογα με την ταχύτητα που έχετε αναπτύξει.
- Προκειμένου να κρατήσετε τον κινητήρα σε καλή κατάσταση αλλά και να κάνετε οικονομία στα καύσιμα, να αλλάζετε τις ταχύτητες σύμφωνα με το διπλανό διάγραμμα.

#### ΠΡΟΣΟΧΗ:

- Μην βάζετε ταχύτητες ενώ ο κινητήρας είναι εκτός λειτουργίας.
- Προκειμένου να αποφύγετε τυχόν ζημιά στο σασμάν, μην πατάτε τον λεβιέ ταχυτήτων με βίαιο τρόπο.
- Ρυθμίστε την ταχύτητα σας ώστε να προσπεράσετε προπορευόμενα οχήματα με ασφάλεια.

#### ΠΡΟΣΟΧΗ:

Για να διατηρηθεί ο κινητήρας σε καλή κατάσταση και να πετύχετε την μακροζωία του, είναι πολύ σημαντικό μέχρι να διανύσετε τα πρώτα 1000km, να λειτουργείτε την μοτοσικλέτα σας σε χαμηλές ταχύτητες.

- Μόλις συμπληρώσετε τα πρώτα 1000 km, αλλάξτε λάδι στον κινητήρα, και καθαρίστε τη σήτα λαδιού.
- Είναι καλύτερο να οδηγείτε με χαμηλή ταχύτητα όταν έχετε μόλις αλλάξει λάδι στον κινητήρα.
- Προτού ξεκινήσετε την οδήγηση, αφήστε τον κινητήρα να ζεσταθεί.

## ΟΔΗΓΗΣΗ ΥΠΟ ΚΛΙΣΗ

### Ανηφορικός δρόμος:

Όταν ανηφορίζετε σε δρόμο με ελαφρά κλίση τότε μπορείτε να χρησιμοποιήσετε μεγάλη σχέση στο κιβώτιο. Σε περίπτωση απότομης ανηφόρας ή υπό μεγάλο βάρος φορτίου θα χρειαστεί η χρήση μικρότερης σχέσης στο κιβώτιο ταχυτήτων.

### Κατηφορικός δρόμος:

Κλείστε το γκάζι και χρησιμοποιήστε τα φρένα όταν κατηφορίζετε σε δρόμο με μικρή κλίση. Σε περίπτωση απότομης κατηφόρας ή υπό μεγάλο βάρος φορτίου θα χρειαστεί η χρήση μικρότερης σχέσης στο κιβώτιο ταχυτήτων.

### ⚠ ΠΡΟΣΟΧΗ:

- Το φρενάρισμα πρέπει να πραγματοποιείται πατώντας πάντοτε και τα δύο φρένα ταυτόχρονα.

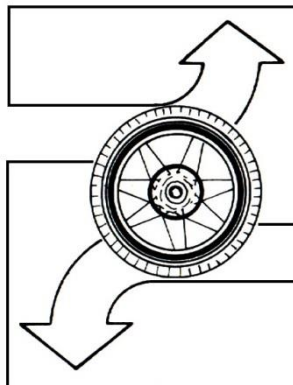

### ΔΙΑΔΙΚΑΣΙΑ ΑΛΛΑΓΗΣ ΤΑΧΥΤΗΤΩΝ

- Ο λεβιές ταχυτήτων βρίσκεται στην αριστερή πλευρά του οχήματος, δίπλα στον κινητήρα. Όταν οδηγείτε σε κατηφορικό ή δύσκολο δρόμο, βάλτε στο σασμάν μικρή σχέση ταχύτητας.
- Μην βάζετε ταχύτητες ενώ ο κινητήρας είναι εκτός λειτουργίας.
- Για να μην προκληθεί ζημιά στο σασμάν, αποφύγετε την βίαιη χρήση του λεβιέ ταχυτήτων.
- Προκειμένου να προσπεράσετε με άνεση προπορευόμενα οχήματα, αλλάξτε σε μικρότερη σχέση ταχύτητας από αυτή που έχετε στο κιβώτιο ταχυτήτων.



Η αλλαγή ταχύτητας από 4<sup>η</sup> σε Νεκρά είναι διαθέσιμη μόνο όταν το όχημα είναι ακινητοποιημένο.

Ο παρακάτω πίνακας αναφέρει τα όρια της αναπτυσσόμενης ταχύτητας προκειμένου να κατεβάσετε τις σχέσεις ταχύτητας με ασφάλεια για εσάς αλλά και για τον κινητήρα της μοτοσικλέτας.

4 <sup>th</sup> → 3 <sup>rd</sup>	Κάτω από 40 km/h
3 <sup>rd</sup> → 2 <sup>nd</sup>	Κάτω από 30 km/h
2 <sup>nd</sup> → 1 <sup>st</sup>	Κάτω από 20 km/h

### ΟΔΗΓΙΕΣ ΣΩΣΤΗΣ ΕΚΚΙΝΗΣΗΣ

- Ανάψτε το φλας προς την κατεύθυνση που θέλετε να κινηθείτε, βεβαιωθείτε ότι δεν έρχεται άλλο όχημα από πίσω σας και ξεκινήστε.

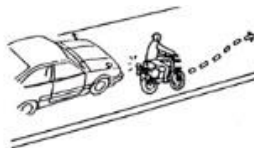

## ΧΡΗΣΗ ΤΟΥ ΓΚΑΖΙΟΥ

### Επιτάχυνση:

Για να αυξήσετε ταχύτητα. Γυρίστε το γκάζι αργά έτσι ώστε να αυξηθεί η ταχύτητα της μηχανής σας.

### Επιβράδυνση:

Γυρίστε το γκάζι προς αυτή την κατεύθυνση για να μειώσετε ταχύτητα.

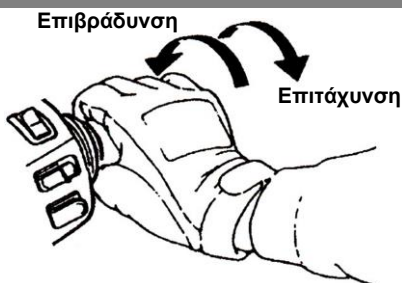

**Για να διατηρηθεί ο κινητήρας σε καλή κατάσταση και να πετύχετε την μακροζωία του, είναι πολύ σημαντικό τον πρώτο καιρό να λειτουργείτε την μοτοσικλέτα σας σε χαμηλές ταχύτητες.**

- Κατά τη διάρκεια του πρώτου μήνα χρήσης ή μέχρι να διανύσετε τα πρώτα 1000 km, παρακαλούμε μην ξεπερνάτε τα 60km/h.
- Αποφύγετε τις απότομες επιταχύνσεις.
- Μη ξεπερνάτε τις 6000 στροφές του κινητήρα (RPM) ενώ έχετε τη «νεκρά» στο κιβώτιο ταχυτήτων.
- Μην ανοίγετε τέρμα το γκάζι από την κατάσταση του ρελαντί.



### Ποτέ μην φρενάρτε ή κάνετε αναστροφή απότομα

- Φρενάροντας απότομα ή πραγματοποιώντας απότομα αναστροφή, μπορεί να προκληθεί γλίστρημα των τροχών, με πιθανό αποτέλεσμα την πτώση σας από το όχημα.
- Όταν οδηγείτε σε βρεγμένο οδόστρωμα, φρενάροντας απότομα ή πραγματοποιώντας απότομα αναστροφή, μπορεί να προκληθεί γλίστρημα των τροχών και έτσι να χάσετε τον έλεγχο του οχήματος.

### Δείξτε ιδιαίτερη προσοχή όταν οδηγείτε με βροχερό καιρό

- Κρατήστε μεγαλύτερες αποστάσεις ασφαλείας και ξεκινήστε το φρενάρισμα πιο νωρίς από το φυσιολογικό, όταν οδηγείτε σε βρεγμένο οδόστρωμα ή με βροχερό καιρό.
- Όταν οδηγείτε σε κατηφόρα, κλείστε εντελώς το γκάζι και πατήστε ταυτόχρονα και τα δύο φρένα για να επιβραδύνετε.



## ΠΑΡΚΑΡΙΣΜΑ

- Κλείστε το γκάτζι και πατήστε ταυτόχρονα και τα δύο φρένα.
- Ο καλύτερος τρόπος να φρενάρετε είναι στην αρχή να πιέσετε τα φρένα μαλακά, και στη συνέχεια λίγο πιο δυνατά.

### ΠΡΟΣΟΧΗ:

Αν χρησιμοποιήσετε μόνο το ένα από τα δύο φρένα, υπάρχει κίνδυνος ολίσθησης των τροχών.

### • Πλησιάζοντας στο χώρο παρκάρισματος:

1. Ανάψτε το φλας έγκαιρα, προσέχοντας τα οχήματα μπροστά, πίσω, αριστερά και δεξιά σας και έπειτα πάρτε την εσωτερική γραμμή και πλησιάστε αργά.
2. Κλείστε το γκάτζι και φρενάρετε ομαλά. (Το φως των φρένων θα ανάψει προειδοποιώντας τους οδηγούς που ακολουθούν)

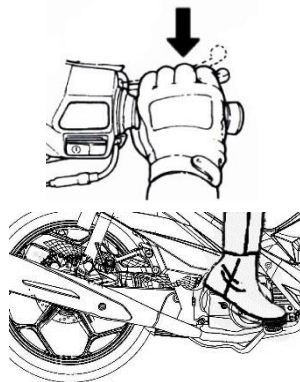

### • Όταν σταματάτε ολοκληρωτικά:

3. Σβήστε το φλας και έπειτα γυρίστε το κλειδί στον κεντρικό διακόπτη στη θέση «OFF».
4. Όταν σταματήσετε, κατεβείτε από την αριστερή πλευρά του οχήματος και επιλέξτε ένα χώρο στάθμευσης όπου δε θα εμποδίζει την κυκλοφορία και το έδαφος θα είναι επίπεδο για να το στηρίξετε στο κεντρικό σταντ.
5. Κρατήστε το τιμόνι με το αριστερό σας χέρι και με το δεξί σας χέρι κρατήστε τη μοτοσυκλέτα από το εμπρόσθιο και χαμηλότερο σημείο της σέλας, ή από την χειρολαβή που βρίσκεται κάτω από την αριστερή πλευρά της σέλας.
6. Κατεβάστε το κεντρικό σταντ με το δεξί σας πόδι, και πιέστε το για να σταθεί στο έδαφος.

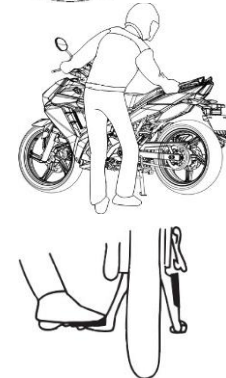

**Υπενθύμιση:** Κλειδώστε το τιμόνι και αφαιρέστε το κλειδί μετά το παρκάρισμα για να αποφύγετε τυχόν κλοπή της μοτοσυκλέτας σας.

### ΠΡΟΕΙΔΟΠΟΙΗΣΗ:

Παρκάρετε το όχημα σας σε ασφαλές μέρος όπου δε θα επηρεάζει την κυκλοφορία των οχημάτων.



## 10. ΕΛΕΓΧΟΣ ΚΑΙ ΣΥΝΤΗΡΗΣΗ ΠΡΙΝ ΤΗΝ ΟΔΗΓΗΣΗ

Παρακαλούμε δείτε τα σχεδιαγράμματα στην σελίδα 2 για να βοηθηθείτε. Επίσης συμβουλευτείτε το πρόγραμμα συντήρησης, το οποίο είτε θα σας δοθεί από το κατάστημα πώλησης είτε θα το βρείτε στην ιστοσελίδα μας [www.gorgolis.gr](http://www.gorgolis.gr)

### ΕΠΙΘΕΩΡΗΣΗ ΡΟΥΤΙΝΑΣ

Αντικείμενα προς Έλεγχο		Σημεία Ελέγχου
Λάδι μηχανής		Υπάρχει αρκετό λάδι στη μηχανή;
Καύσιμα		Υπάρχουν αρκετά; Είναι 95 οκτανίων (αμόλυβδη) ή παραπάνω
Φρένα	Εμπρόσθιο	Κατάσταση φρένων; (Ελεύθερη διαδρομή μανέτας φρένου: 10~20mm)
	Οπίσθιο	Κατάσταση φρένων; (Ελεύθερη διαδρομή πεντάλ φρένου: 10~20mm)
Ελαστικά	Εμπρόσθιο	Είναι κανονική η πίεση των ελαστικών; kg/cm <sup>2</sup> ( PSI) 2,0 (29)
	Οπίσθιο	Είναι κανονική η πίεση των ελαστικών; kg/cm <sup>2</sup> ( PSI) 2,25 (33)
Τιμόνι		Υπάρχει αφύσικος κραδασμός στο τιμόνι ή είναι δύσκολο να στρίψετε;
Κοντέρ, φώτα, και καθρέφτες		Λειτουργεί κανονικά; Ανάβουν τα φώτα; Είναι σωστά ρυθμισμένοι οι καθρέφτες;
Σφίξιμο των κυρίων μερών		Οι βίδες, τα παξιμάδια είναι χαλαρά;
Αφύσικα σημεία		Εξακολουθούν να υπάρχουν τα προηγούμενα προβλήματα;

### ΠΡΟΕΙΔΟΠΟΙΗΣΗ:

Εάν εμφανιστεί κάποιο πρόβλημα κατά τη διάρκεια της επιθεώρησης, διορθώστε το πριν ξαναχρησιμοποιήσετε την μοτοσικλέτα, και φροντίστε να ελέγξετε και να επισκευάσετε την μοτοσικλέτα σας σε ένα «Εξουσιοδοτημένο συνεργείο της SYM» εάν κρίνεται απαραίτητο.

### ΕΛΕΓΧΟΣ ΚΑΥΣΙΜΩΝ

- Όταν όλα τα κουτάκια ένδειξης είναι σβηστά και αναβοσβήνουν οι ενδείξεις **E,F** και , τότε η στάθμη του καυσίμου είναι υπερβολικά χαμηλή (~0,8L) και πρέπει να ανεφοδιάσετε το όχημα με καύσιμο άμεσα.
- Ο κινητήρας αυτού του οχήματος είναι σχεδιασμένος για χρήση αμόλυβδης από 95 οκτάνια και άνω.
- Τοποθετήστε σταθερά το κεντρικό σταντ στο έδαφος, κλείστε τον κινητήρα και κρατήστε μακριά από τη μοτοσικλέτα τυχόν φλόγες κατά τη διάρκεια του ανεφοδιασμού.
- Μην γεμίζετε με καύσιμα πάνω από το ανώτερο όριο ένδειξης όταν ανεφοδιάζετε.
- Ελέγξτε την τάπα, την δεξαμενή και τις σωληνώσεις καυσίμου για τυχόν διαρροές.

### ΠΡΟΣΟΧΗ:

- Όταν πρόκειται να εφοδιάσετε με καύσιμα την μοτοσικλέτα σας, παρακαλούμε πολύ σβήστε τον κινητήρα και κρατήστε σε απόσταση τυχόν σπίθες ή φλόγες.
- Έπειτα από τον ανεφοδιασμό, σιγουρευτείτε ότι έχετε κλείσει καλά την τάπα της δεξαμενής καυσίμου.



## ΕΠΙΘΕΩΡΗΣΗ ΚΑΙ ΑΛΛΑΓΗ ΛΑΔΙΟΥ ΚΙΝΗΤΗΡΑ

### ΕΠΙΘΕΩΡΗΣΗ:

- Τοποθετήστε τη μοτοσυκλέτα σε κάθετη (όρθια) θέση σε σχήση με το έδαφος στο διπλό σταντ. Αφαιρέστε το δείκτη λαδιού, σκουπίστε τον με ένα καθαρό πανί και τοποθετήστε τον ξανά στην αρχική του θέση, **χωρίς να τον περιστρέψετε προς τα μέσα**. Αφαιρέστε το δείκτη λαδιού και ελέγξτε αν η στάθμη του λαδιού είναι ανάμεσα από την ανώτερη και κατώτερη ένδειξη.

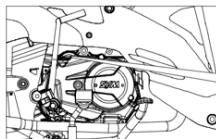

- Αν βρίσκεται κάτω από την κατώτερη ένδειξη, προσθέστε λάδι μέχρι την ανώτερη ένδειξη. (Ελέγξτε τον κύλινδρο, στρόφαλο, κλπ, για τυχόν διαρροή)

### ΑΛΛΑΓΗ ΛΑΔΙΟΥ:

- Αλλάξτε το λάδι του κινητήρα μετά τα πρώτα 1000km και κατόπιν αλλάζετε το τακτικά σύμφωνα με το πρόγραμμα συντήρησης.
- Πραγματοποιείτε συχνότερα τα service σε περίπτωση που κινείστε συχνά σε περιοχές με κρύο ή με επιβάρυνση σκόνης.
- Για να διατηρήσετε τη μέγιστη απόδοση του κινητήρα, **ελέγξτε κάθε 1.000km εάν το λάδι του κινητήρα είναι αρκετό**. Προσθέστε λάδι μέχρι το ανώτερο σημείο ένδειξης εάν έχει βρεθεί ότι είναι ανεπαρκές.
- Λάδι κινητήρα: Χρησιμοποιείτε (API) SM **SAE 10W40 ~ 20W50** ή καλύτερο
- Χωρητικότητα λαδιού: **1 L (0,8 L για κανονική αλλαγή)**.

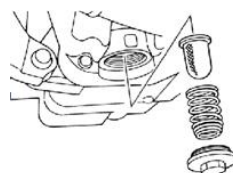

Βίδα  
Αποστράγγισης

### ΠΡΟΕΙΔΟΠΟΙΗΣΗ:

- Το επίπεδο του λαδιού θα είναι λανθασμένο εάν ελέγχετε το όχημα σας ενώ είναι παρκαρισμένο σε μη επίπεδο έδαφος ή εάν το ελέγχετε αμέσως μετά το σβήσιμο του κινητήρα.
- Ο κινητήρας και το τελικό της εξάτμισης είναι ζεστά αμέσως μετά το σβήσιμο του κινητήρα. Δείξτε ιδιαίτερη προσοχή ώστε να μην καείτε όταν ελέγχετε ή αντικαθιστάτε το λάδι στον κινητήρα.
- Εάν το επίπεδο λαδιού είναι στο κατώτερο επίπεδο ακόμη και μετά από το γέμισμα, ελέγξτε τον κινητήρα για διαρροές και γεμίστε ξανά.
- Κρατήστε σε απόσταση τυχόν σπίθες και φλόγες όταν τοποθετείτε το λάδι.

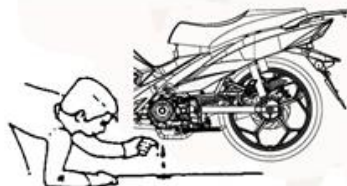

**ΕΛΕΓΧΟΣ: (Ο έλεγχος των φρένων πρέπει να γίνει με τον κινητήρα εκτός λειτουργίας)**

Διάκενα της μανέτας και του πεντάλ για το εμπρόσθιο και οπίσθιο φρένο.

Καθώς ελέγχετε τη μανέτα φρένου του εμπρόσθιου τροχού, το διάκενο (το ελεύθερο παίξιμο της μανέτας μέχρι να ξεκινήσει το φρένο να ενεργεί) πρέπει να είναι περίπου 10~20mm. Όταν πατάτε τη μανέτα του φρένου με δύναμη, δεν είναι φυσιολογικό να υπάρχει σπογγώδης αίσθηση.

Καθώς ελέγχετε το πεντάλ φρένου του οπίσθιου τροχού, το διάκενο (το ελεύθερο παίξιμο του πεντάλ μέχρι να ξεκινήσει το φρένο να ενεργεί) πρέπει να είναι περίπου 20~30mm. Όταν πατάτε το πεντάλ του φρένου με δύναμη, δεν είναι φυσιολογικό να υπάρχει σπογγώδης αίσθηση.

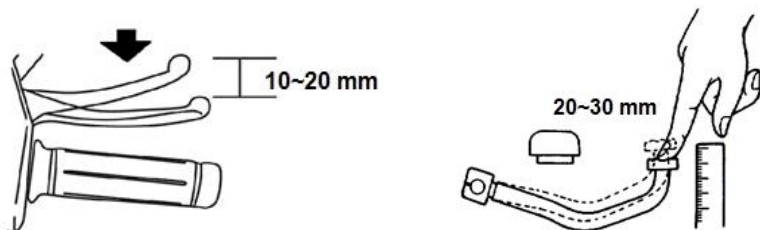
**ΕΛΕΓΧΟΣ ΤΟΥ ΣΥΣΤΗΜΑΤΟΣ ΦΡΕΝΩΝ**

(Διαρροές, φθορές)

Θα πρέπει να πραγματοποιείτε συχνά οπτικό έλεγχο στο σύστημα και στις σωληνώσεις των φρένων. Ελέγξτε για διαρροές, φθορές, τυχόν ξέσφιχτους συνδέσμους, χρησιμοποιώντας τα κατάλληλα εργαλεία και ελέγξτε για τυχόν κραδασμούς στο τιμόνι κατά την οδήγηση. Επίσης ελέγξτε εάν υπάρχει παρεμβολή στις σωληνώσεις των φρένων από κάποιο άλλο υλικό. Εάν παρατηρήσετε κάποιο πρόβλημα θα πρέπει να απευθυνθείτε σε ένα από τα εξειδικευμένα συνεργεία της SYM.

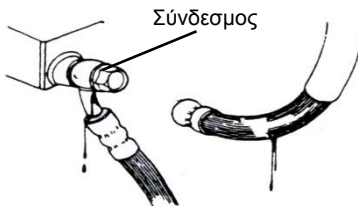
**⚠ ΠΡΟΣΟΧΗ:**

- Παρακαλούμε πολύ, οδηγείτε την μοτοσυκλέτα σας σε στεγνό δρόμο με χαμηλή ταχύτητα και δοκιμάστε το εμπρόσθιο και το οπίσθιο φρένο προκειμένου να διαπιστώσετε τυχόν δυσλειτουργία έτσι ώστε να διασφαλίσετε ότι το όχημά σας βρίσκεται στην ιδανική κατάσταση για ασφαλή οδήγηση.



## Ελέγχοντας το εμπρόσθιο φρένο

- Ελέγξτε το εμπρόσθιο φρένο από τη μεριά της δαγκάνας. Τα τακάκια των φρένων πρέπει να αντικαθίστανται όταν η γραμμή στο υλικό τριβής έχει εξαλειφθεί.

Δαγκάνα φρένου

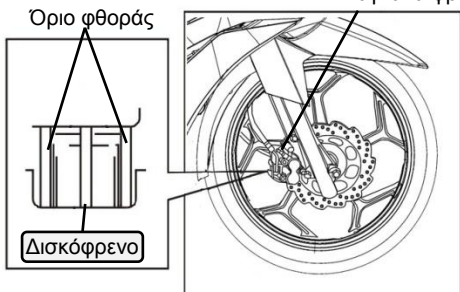

## Έλεγχος της στάθμης των υγρών φρένων

- Σταθεμεύστε την μοτοσυκλέτα σε επίπεδο έδαφος και ελέγξτε τη στάθμη των υγρών φρένων. Εάν η στάθμη βρίσκεται κάτω από τη γραμμή «LOWER» συνιστάται η συμπλήρωση υγρών μέχρι το ανώτερο επιτρεπτό σημείο. Προτείνεται τύπος υγρών (DOT 3 ή DOT 4).

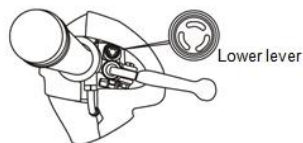

## Αναπλήρωση υγρών εμπρόσθιου φρένου

1. Ξεβιδώστε τις βίδες και αφαιρέστε το καπάκι της τρόμπτας φρένου.
2. Σκουπίστε και καθαρίστε τα ξένα σώματα και τυχόν βρωμίες γύρω από το δοχείο υγρών με προσοχή ώστε να μην πέσουν μέσα.
3. Αφαιρέστε τα διαφράγματα.
4. Προσθέστε υγρά φρένων μέχρι το ανώτερο επιτρεπτό σημείο.
5. Τοποθετήστε ξανά τα διαφράγματα και το καπάκι της τρόμπτας φρένου.
6. Παρακαλούμε προσέξτε την σωστή τοποθέτηση του διαφράγματος μην αφήνοντας ξένα σώματα να πέσουν στο δοχείο, σφίξτε το καπάκι της τρόμπτας φρένου και βεβαιωθείτε ότι έχει ασφαλίσει καλά.

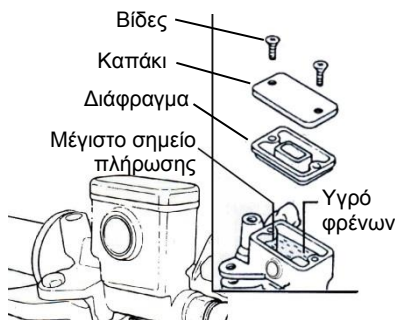

## ⚠ ΠΡΟΣΟΧΗ:

- Μη χρησιμοποιείτε δύο διαφορετικούς τύπους υγρών φρένου προκειμένου να αποφύγετε τυχόν χημική αντίδραση.
- Μη γεμίζετε με υγρά φρένου παραπάνω από το ανώτερο επιτρεπτό όριο καθώς σε περίπτωση διαρροής υπάρχει κίνδυνος να αλλοιωθούν τα μέρη από πλαστικό και το χρώμα.

## ΔΙΑΚΕΝΟ ΚΑΙ ΡΥΘΜΙΣΗ ΤΗΣ ΧΕΙΡΟΛΑΒΗΣ ΓΚΑΖΙΟΥ

- Ρυθμίστε το διάκενο του γκαζιού έτσι ώστε το άνοιγμα της πεταλούδας να ξεκινά μετά από 2~6mm περιστροφής.
- Χαλαρώστε πρώτα το κόντρα παξιμάδι και γυρίστε τη βίδα ρύθμισης μέχρι να πετύχετε το σωστό διάκενο. Όταν τελειώσετε την εργασία, σφίξτε το κόντρα παξιμάδι.

## Σημεία ελέγχου:

1. Ελέγξτε τη ντίζα γκαζιού προκειμένου να δείτε αν κινείται ομαλά κατά το άνοιγμα και το κλείσιμο αντίστοιχα.
2. Γυρίστε το τιμόνι από άκρη σε άκρη και ελέγξτε εάν η ντίζα γκαζιού κινείται ελεύθερα.
3. Ελέγξτε εάν η ντίζα γκαζιού παρεμποδίζεται από άλλες ντίζες ή καλώδια εμποδίζοντας την ομαλή λειτουργία της.

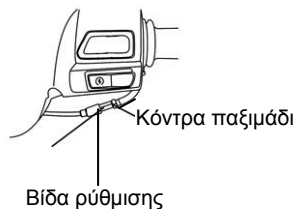
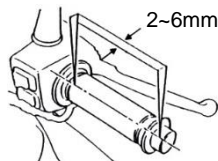



## ΑΛΥΣΙΔΑ ΚΙΝΗΣΗΣ

Η αλυσίδα κίνησης με την χρήση θα επιμηκυνθεί και θα χαλαρώσει, γι' αυτό πρέπει να ελέγχετε τον τζόγο της τακτικά.

### ΕΛΕΓΧΟΣ

- Ο τζόγος της αλυσίδας πρέπει να είναι 20~30mm.
- Στηρίξτε την μοτοσικλέτα στο κεντρικό σταντ.
- Βάλτε στο κιβώτιο ταχυτήτων τη νεκρά και γυρίστε με το χέρι σας τον οπίσθιο τροχό ώστε να ελέγξετε για τυχόν θόρυβο ή δυσκολία στην κίνηση που οφείλεται στην αλυσίδα. Αν παρατηρήσετε κάποια ανωμαλία, ρυθμίστε την αλυσίδα όπως περιγράφεται παρακάτω.

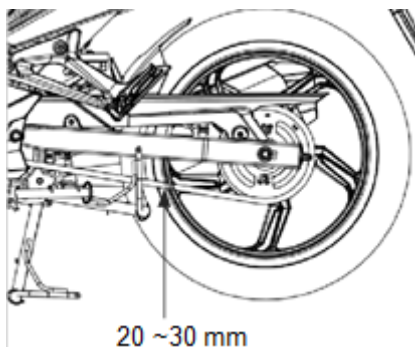

### ΡΥΘΜΙΣΗ

- Χαλαρώστε το παξιμάδι του άξονα.
- Γυρίστε το παξιμάδι ρύθμισης για να ρυθμίσετε τον τζόγο της αλυσίδας. Για να μειώσετε τον τζόγο, γυρίστε το παξιμάδι προς τα δεξιά. Για να αυξήσετε τον τζόγο γυρίστε το παξιμάδι προς τα αριστερά.
- Αφού ρυθμίσετε την αλυσίδα, σφίξτε το παξιμάδι του άξονα.
- Ελέγξτε αν έχει επηρεαστεί το διάκενο του οπίσθιου φρένου και ρυθμίστε το αν το κρίνετε απαραίτητο.

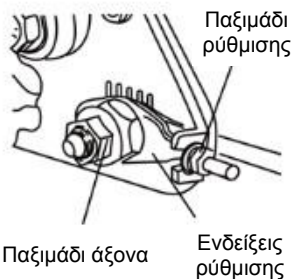

### ⚠ ΠΡΟΣΟΧΗ:

- Η ρύθμιση πρέπει να είναι στην ίδια ένδειξη ρύθμισης και στα δύο άκρα του ψαλιδιού.
- Θα πρέπει να καθαρίζετε και να λιπαίνετε την αλυσίδα τακτικά.

## ΕΛΕΓΧΟΣ ΚΑΙ ΛΙΠΑΝΣΗ ΔΙΑΦΟΡΩΝ ΜΕΡΩΝ ΤΗΣ ΜΟΤΟΣΙΚΛΕΤΑΣ

- Ελέγξτε αν χρειάζονται λίπανση τα σημεία που εδράζουν σε άξονες. (Για παράδειγμα, ο άξονας του κεντρικού σταντ, του πλαϊνού σταντ, της μανέτας φρένου κλπ.)



## ΕΛΕΓΧΟΣ ΕΛΑΣΤΙΚΩΝ

- Τα ελαστικά θα πρέπει να ελέγχονται και να φουσκώνονται με τον κινητήρα κλειστό.
- Εάν τα ελαστικά ακουμπώντας το όχημα στο έδαφος δείχνουν «καθισμένα» ελέγξτε την πίεση του αέρα με το ειδικό εργαλείο και συμπληρώστε αν χρειάζεται με τον απαιτούμενο αέρα.
- Η πίεση πρέπει να ελέγχεται με το ειδικό εργαλείο όταν τα ελαστικά είναι κρύα.

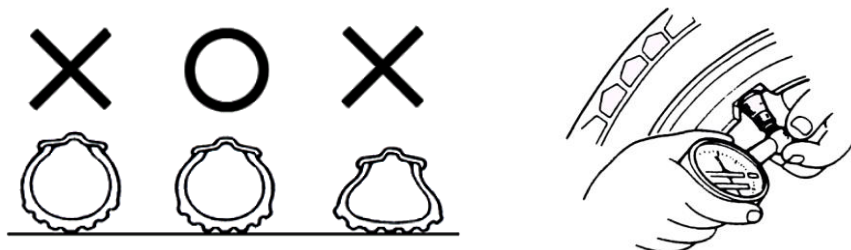

**ΠΑΡΑΚΑΛΟΥΜΕ ΑΝΑΦΕΡΘΕΙΤΕ ΣΤΗΝ ΣΕΛΙΔΑ 18 ΓΙΑ ΝΑ ΔΕΙΤΕ ΤΙΣ ΕΝΔΕΙΚΤΙΚΕΣ ΤΙΜΕΣ ΓΙΑ ΤΗΝ ΠΙΕΣΗ ΤΩΝ ΕΛΑΣΤΙΚΩΝ**



- Οπτικός έλεγχος στα μετωπικά και πλαϊνά μέρη του ελαστικού για σχισίματα ή φθορές.
- Οπτικός έλεγχος των ελαστικών για τυχόν σφηνωμένα καρφιά ή μικρές πέτρες στο πέλμα.
- Ελέγξτε τον δείκτη βάθους πέλματος για να δείτε εάν το πέλμα του ελαστικού είναι επαρκές.
- Ένα ελαστικό στο οποίο ο δείκτης πέλματος μας δείχνει ότι το ελαστικό έχει φθαρεί, πρέπει να αντικατασταθεί άμεσα.

### **⚠ ΠΡΟΕΙΔΟΠΟΙΗΣΗ:**

Κακή πίεση του ελαστικού, λανθασμένη φορά ή σκίσιμο αποτελούν τις σημαντικότερες αιτίες για την απώλεια του ελέγχου του τιμονιού ή κλατάρισμα του ελαστικού.

## ΕΛΕΓΧΟΣ ΤΙΜΟΝΙΟΥ ΚΑΙ ΕΜΠΡΟΣΘΙΩΝ ΑΜΟΡΤΙΣΕΡ

- Κάντε τον έλεγχο με σβηστό τον κινητήρα και χωρίς το κλειδί στον κεντρικό διακόπτη.
- Οπτικός έλεγχος των εμπρόσθιων αμορτισέρ για τυχόν ζημιές.
- Ταλαντώστε το τιμόνι πιέζοντας το πάνω-κάτω και ελέγξτε τα αμορτισέρ για τυχόν θορύβους εξαιτίας των συνδέσμων.
- Ελέγξτε τις βίδες και τα παξιμάδια στα εμπρόσθια αμορτισέρ με ειδικά εργαλεία για το αν είναι σφιγμένα καλά.
- Κουνήστε το τιμόνι πάνω-κάτω, δεξιά-αριστερά, εμπρός-πίσω και ελέγξτε εάν έχει αρκετή αντίσταση και αν τραβάει από τη μια πλευρά.
- Ελέγξτε αν το τιμόνι γυρίζει άνετα αριστερά και δεξιά ή αν παρεμποδίζεται από την ντίζα του φρένου.
- Επισκεφτείτε έναν εξουσιοδοτημένο αντιπρόσωπο της SYM για έλεγχο ή ρύθμιση εάν συναντήσετε οποιαδήποτε ανωμαλία στη μοτοσικλέτα σας.



## ΕΛΕΓΧΟΣ ΚΑΙ ΣΥΝΤΗΡΗΣΗ ΤΗΣ ΜΠΑΤΑΡΙΑΣ

Το όχημα είναι εφοδιασμένο με μπαταρία κλειστού τύπου, οπότε δεν είναι απαραίτητο να ελέγξετε τον ηλεκτρολύτη. Απευθυνθείτε σε εξουσιοδοτημένο αντιπρόσωπο της SYM για έλεγχο, σε περίπτωση που παρουσιαστεί κάποια ανωμαλία.

- Η μπαταρία βρίσκεται κάτω από την σέλα.

### [ Καθαρισμός των ακροδεκτών ]

- Αφαιρέστε τους ακροδέκτες της μπαταρίας και καθαρίστε τους εάν είναι βρώμικοι ή εμφανίζουν κάποια διάβρωση.
- Διαδικασία αφαίρεσης της μπαταρίας:  
Γυρίστε τον κεντρικό διακόπτη στη θέση «OFF», στη συνέχεια ξεβιδώστε πρώτα τη βίδα του αρνητικού πόλου και έπειτα αποσυνδέστε τον. Στη συνέχεια ξεβιδώστε τη βίδα του θετικού πόλου και έπειτα αποσυνδέστε τον και αυτόν.

Τύπος προτεινόμενης μπαταρίας: 12V 6Ah

### ⚠ ΠΡΟΣΟΧΗ:

- Καθαρίστε τους πόλους της μπαταρίας με ζεστό νερό εάν είναι διαβρωμένοι ή έχουν κάποια άσπρη σκόνη πάνω τους.
- Εάν υπάρχει φανερή διάβρωση στους ακροδέκτες, αποσυνδέστε τα καλώδια και καθαρίστε τη διαβρωμένη επιφάνεια χρησιμοποιώντας συρματοβουρτσα ή σμυριδόπανο.
- Συνδέστε ξανά τους πόλους της μπαταρίας και επαλείψτε με λεπτό στρώμα γράσου.
- Τοποθετήστε τη μπαταρία με την αντίστροφη διαδικασία.

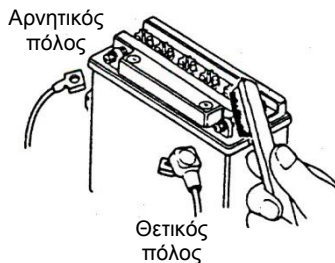

### ⚠ ΠΡΟΕΙΔΟΠΟΙΗΣΗ:

- Προκειμένου να εμποδίσουμε την διαρροή ρεύματος και αποφόρτιση της μπαταρίας όταν η μοτοσικλέτα σας βρεθεί σε ακινησία για μεγάλη περίοδο: Αφαιρέστε τη μπαταρία από τη μοτοσικλέτα, τοποθετήστε την σε ευάερο και σκοτεινό χώρο αφού πρώτα την φορτίσετε πλήρως. Αν θέλετε να την αφήσετε επάνω στη μοτοσικλέτα, αποσυνδέστε τον αρνητικό πόλο της μπαταρίας.
- Εάν η μπαταρία χρειάζεται αντικατάσταση, αντικαταστήστε με μία ίδιου τύπου.
- Για να ελέγξετε την στάθμη του ηλεκτρολύτη, θα πρέπει να σταθμεύσετε την μοτοσικλέτα σας στο κεντρικό στάντ και σε επίπεδο έδαφος.
- Μην γεμίζετε με αποσταγμένο νερό πάνω από το ανώτερο όριο, διαφορετικά θα υπερχειλίσει ο ηλεκτρολύτης με αποτέλεσμα να διαβρώσει τα μέρη επάνω στα οποία θα πέσει.
- Όταν ασχολείστε με την μπαταρία, κρατήστε σε απόσταση τυχόν σπίθες ή φλόγες.
- Μην φράσετε τον σωλήνα υπερχειλίσης.
- Μην ακουμπάτε με γυμνά χέρια τον ηλεκτρολύτη και προσέξτε να μην πιτσιλίσετε τα μάτια σας. Αν γίνει κάτι από αυτά πλύνετε άμεσα με άφθονο νερό και επισκεφτείτε τον οφθαλμίατρό σας.
- Κατά την αφαίρεση και τοποθέτηση της μπαταρίας, προσέξτε την πολικότητα των καλωδίων.

## ΕΛΕΓΧΟΣ ΚΑΙ ΑΛΛΑΓΗ ΑΣΦΑΛΕΙΩΝ

Γυρίστε τον κεντρικό διακόπτη στη θέση «OFF» και ελέγξτε αν οι ασφάλειες είναι σε καλή κατάσταση. Αντικαταστήστε την καμένη ασφάλεια με μία καινούργια που να έχει την ίδια ένταση σε αμπέρ. Μη χρησιμοποιήσετε ασφάλεια με μεγαλύτερη ένταση σε αμπέρ (A) από την εργοστασιακή ή ένα χάλκινο/σιδερένιο σύρμα για να την αντικαταστήσετε, γιατί υπάρχει σοβαρός κίνδυνος βραχυκυκλώματος και καταστροφή του ηλεκτρικού συστήματος.

- Η ασφαλειοθήκη βρίσκεται κάτω από τη σέλα.
- Αφαιρέστε το καπάκι της ασφαλειοθήκης και τραβήξτε έξω τις ασφάλειες. Ελέγξτε για ζημιά ή σπάσιμο.
- Βεβαιωθείτε ότι οι ασφάλειες έχουν στερεωθεί καλά στις επαφές όταν αντικαθίστανται. Η κακή επαφή θα έχει ως αποτέλεσμα την υπερθέρμανση και καταστροφή τους.
- Χρησιμοποιείτε μόνο ανταλλακτικά που πληρούν συγκεκριμένες προδιαγραφές για να αντικαταστήσετε ηλεκτρικά μέρη όπως π.χ. λάμπες φανών. Χρησιμοποιώντας ανταλλακτικά που δεν πληρούν συγκεκριμένες προδιαγραφές μπορεί να κάψουν τις ασφάλειες ή να αποφορτίσουν την μπαταρία.
- Αποφύγετε να ρίχνετε νερό πάνω ή και γύρω από την ασφαλειοθήκη όταν πλένετε το όχημα.
- Πηγαίνετε την μοτοσυκλέτα σας σε ένα εξουσιοδοτημένο συνεργείο για έλεγχο εάν μία ασφάλεια καίγεται αδικαιολόγητα.

Αφαίρεση

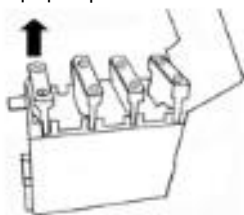

Τοποθέτηση



## ΕΛΕΓΧΟΣ ΦΛΑΣ ΚΑΙ ΚΟΡΝΑΣ

- Γυρίστε τον κεντρικό διακόπτη στη θέση «ON».
- Γυρίστε τον διακόπτη των φλας αριστερά και έπειτα δεξιά ελέγχοντας κάθε φορά ότι τα εμπρόςθια και οπίσθια (δεξιά και αριστερά) φλας αναβοσβήνουν και ελέγξτε επίσης ότι ακούγεται ο προειδοποιητικός ήχος.
- Ελέγξτε εάν τα κρύσταλλα των φλας είναι λερωμένα, ραγισμένα ή ξεβιδωμένα.
- Πατήστε το κουμπί της κόρνας για να ελέγξετε αν λειτουργεί κανονικά.

### ΠΡΟΣΟΧΗ:

- Για τα φλας θα πρέπει να χρησιμοποιούνται λάμπες ειδικών προδιαγραφών, διαφορετικά θα επηρεαστεί η κανονική λειτουργία τους.
- Ανάψτε το φλας πριν στρίψετε ή αλλάξετε λωρίδα κυκλοφορίας για να προειδοποιήσετε τα οχήματα που ακολουθούν.
- Σβήστε το φλας αμέσως μετά τη χρήση του, διαφορετικά τα αναμμένα φλας μπορεί να υπερδέσουν τους οδηγούς που ακολουθούν.

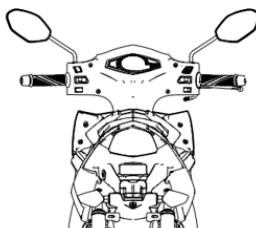
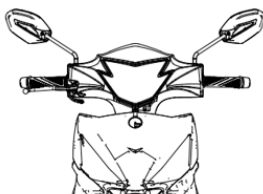

## ΕΛΕΓΧΟΣ ΕΜΠΡΟΣΘΙΩΝ ΚΑΙ ΟΠΙΣΘΙΩΝ ΦΑΝΩΝ

- Ανάψτε τον κινητήρα και ελέγξτε εάν ο εμπρόσθιος και οπίσθιος φανός ανάβουν.
- Ελέγξτε τη φωτεινότητα και την κατεύθυνση της δέσμης του εμπρόσθιου φανού, ρίχνοντας το φως επάνω σε ένα τοίχο και δείτε εάν φέγγει σωστά.
- Ελέγξτε εάν το κρύσταλλο του εμπρόσθιου φανού είναι λερωμένο, ραγισμένο ή ξεβιδωμένο.

## ΕΛΕΓΧΟΣ ΤΟΥ ΦΑΝΟΥ ΦΡΕΝΟΥ

- Γυρίστε τον κεντρικό διακόπτη στη θέση «ON», πατήστε πρώτα τη μανέτα του εμπρόσθιου φρένου και ελέγξτε αν το φως του φρένου (stop) ανάβει. Κάντε το ίδιο και με τη μανέτα οπίσθιου φρένου.
- Ελέγξτε εάν το κρύσταλλο του οπίσθιου φανού είναι λερωμένο, ραγισμένο ή ξεβιδωμένο.

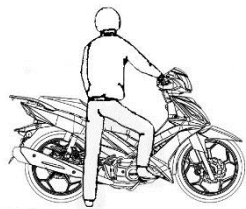

### ΠΡΟΣΟΧΗ:

- Χρησιμοποιήστε μόνο λάμπες ειδικών προδιαγραφών και όχι διαφορετικές προκειμένου να αποφύγετε καταστροφή του ηλεκτρικού συστήματος, κάψιμο των λαμπών και αποφόρτιση της μπαταρίας.
- Μην τροποποιείτε ή προσθέτετε άλλα ηλεκτρικά μέρη προκειμένου να αποφύγετε τυχόν υπερκατανάλωση ή βραχυκύκλωμα, που μπορεί να έχει ως αποτέλεσμα τη φωτιά και το κάψιμο του οχήματος σε σοβαρότερες περιπτώσεις.

## ΕΛΕΓΧΟΝΤΑΣ ΤΟ ΜΠΟΥΖΙ

- Αφαιρέστε την πτίπα από το μπουζί και αφαιρέστε το μπουζί χρησιμοποιώντας το κατάλληλο εργαλείο (μπουζιόκλειδο).
- Ελέγξτε το ηλεκτρόδιο αν είναι βρώμικο ή καπνισμένο.
- Αφαιρέστε την κάπνα από το ηλεκτρόδιο χρησιμοποιώντας συρματόβουρτσα, καθαρίστε το με βενζίνη και σκουπίστε καλά με ένα στεγνό πανί.
- Ελέγξτε το ηλεκτρόδιο και ρυθμίστε το διάκενό του σε 0.6–0.7 mm. (Ελέγξτε το με ένα ειδικό feeler).
- Σφίξτε το μπουζί με το χέρι όσο πάει και συνεχίστε για άλλη 1/2~3/4 στροφές με ειδικό κλειδί.

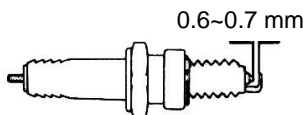

### ΠΡΟΕΙΔΟΠΟΙΗΣΗ:

- Η μηχανή είναι πολύ ζεστή μετά την οδήγηση. Προσέξτε μην καείτε.
- Χρησιμοποιήστε μόνο το μπουζί που προτείνεται από τον κατασκευαστή (αναφερθείτε στο πρόγραμμα συντήρησης).

## ΕΛΕΓΧΟΝΤΑΣ ΤΟ ΦΙΛΤΡΟ ΑΕΡΟΣ

Αν το φίλτρο αέρος είναι γεμάτο με σκόνη η απόδοση του κινητήρα θα μειωθεί και η κατανάλωση καυσίμων θα αυξηθεί. Γι' αυτό θα πρέπει να ελέγχετε και να καθαρίζετε ή αντικαθιστάτε το φίλτρο αέρος σύμφωνα με τον πίνακα περιοδικής συντήρησης.

1. Αφαιρέστε το καπάκι του φίλτρου αέρος ξεβιδώνοντας τις 5 βίδες και βγάλτε το φίλτρο.
2. Καθαρίστε το φίλτρο
3. Καθαρίστε το εσωτερικό της θήκης του φίλτρου και το καπάκι της.
4. Τοποθετήστε το φίλτρο στη θήκη με τη σωστή φορά και κλείστε το καπάκι.

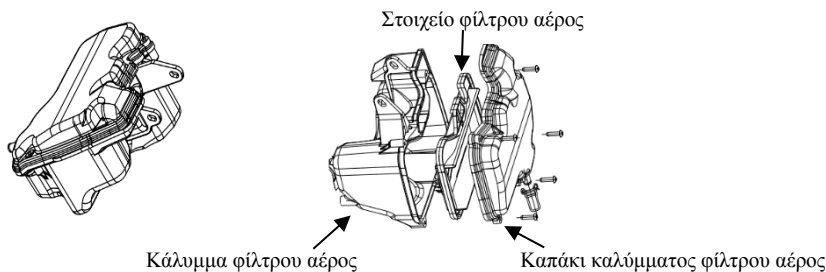

**⚠ ΠΡΟΕΙΔΟΠΟΙΗΣΗ:**

- Η σκόνη είναι μία από τις κύριες αιτίες που μειώνουν την απόδοση του κινητήρα και αυξάνουν την κατανάλωση καυσίμων.
- Καθαρίστε ή αντικαταστήστε συχνότερα το φίλτρο αέρος προκειμένου να παρατείνετε τη διάρκεια ζωής του κινητήρα ειδικά εάν η μοτοσικλέτα σας κινείται πολύ συχνά σε περιοχές με αυξημένη ατμοσφαιρική ρύπανση ή σκόνη.
- Εάν το φίλτρο αέρος δεν έχει τοποθετηθεί κανονικά, η σκόνη θα απορροφηθεί στον κύλινδρο, πράγμα που μπορεί να προκαλέσει πρόωρη φθορά, μείωση της απόδοσης και της ζωής του κινητήρα.
- Προσέξτε μη βρέξετε το φίλτρο αέρος όταν πλένετε τη μοτοσικλέτα. Διαφορετικά, η εκκίνηση του κινητήρα θα πραγματοποιηθεί με δυσκολία.

**ΛΑΣΤΙΧΕΝΙΑ ΚΑΛΥΜΜΑΤΑ ΚΑΛΩΔΙΩΣΗΣ.**

Τα λαστιχένια καλύμματα χρησιμοποιούνται για την προστασία των καλωδίων της καλωδίωσης. Ελέγξτε τα καλύμματα συχνά για την τακτοποίηση τους στη σωστή θέση. Μην κατευθύνετε νερό υπό πίεση ενάντια στην καλωδίωση και μη χρησιμοποιείτε σκληρή βούρτσα κατά το πλύσιμο της μοτοσικλέτας. Εάν η καλωδίωση είναι πολύ βρώμικη, χρησιμοποιήστε ένα κομμάτι ύφασμα για να την ξύσετε.

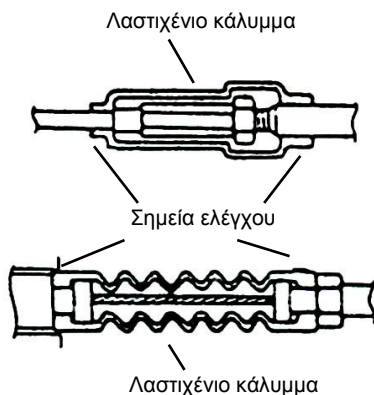

**ΚΑΘΡΕΦΤΕΣ**

Καθίστε στην σέλα και ρυθμίστε τους καθρέφτες έτσι ώστε όταν οδηγείτε να βλέπετε τα οχήματα που βρίσκονται από πίσω σας.

**ΠΙΝΑΚΙΔΑ ΚΥΚΛΟΦΟΡΙΑΣ**

Ελέγξτε αν η πινακίδα του οχήματος σας είναι βρώμικη ή έχει κάποια ζημιά. Σιγουρευτείτε ότι είναι ευδιάκριτη.

**Ελέγξτε την εξάτμιση για τυχόν ασυνήθιστα σημάδια.**

## 11. ΔΥΣΛΕΙΤΟΥΡΓΙΕΣ - ΠΡΟΒΛΗΜΑΤΑ

### ΑΔΥΝΑΜΙΑ ΕΚΚΙΝΗΣΗΣ ΤΟΥ ΚΙΝΗΤΗΡΑ (ΔΙΑΔΙΚΑΣΙΑ ΑΝΤΙΜΕΤΩΠΙΣΗΣ ΠΡΟΒΛΗΜΑΤΩΝ)

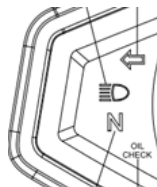
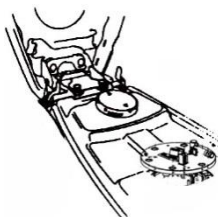
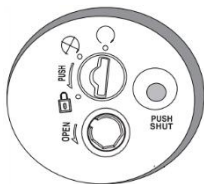

**(1)** Έχετε γυρίσει τον κεντρικό διακόπτη στη θέση «ON»;

**(2)** Υπάρχουν αρκετά καύσιμα στο ρεζερβουάρ;

**(3)** Το κιβώτιο ταχυτήτων είναι στη θέση της νεκράς;

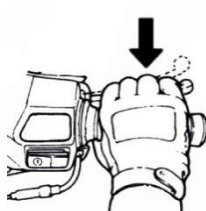

Διακόπτης φλας

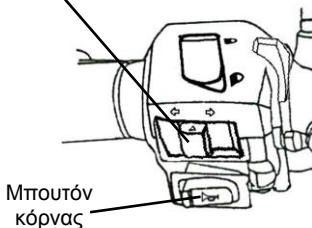

**(4)** Πατάτε την μανέτα του φρένου όταν πιέζετε το μπουτόν της μίζας;

**(5)** Γυρίστε τον κεντρικό διακόπτη στη θέση «ON», και πιέστε την κόρνα. Εάν δεν ακούγεται τότε ίσως έχει καεί η ασφάλεια.

【 Σε περίπτωση που δεν συντρέχει κάποιος από τους παραπάνω λόγους και ο κινητήρας εξακολουθεί να μην εκκινεί, απευθυνθείτε σε έναν εξουσιοδοτημένο αντιπρόσωπο της SYM για να ελέγξει τη μοτοσικλέτα σας 】

## ΗΛΕΚΤΡΟΝΙΚΗ (C.D.I.) ΣΥΣΤΗΜΑ ΑΝΑΦΛΕΞΗΣ

Η διαδικασία ανάφλεξης στον θάλαμο καύσης του κινητήρα ελέγχεται ηλεκτρονικά μέσω C.D.I. και δεν χρειάζεται ρύθμιση και συντήρηση.

## 12. ΤΥΠΟΣ ΚΑΥΣΙΜΟΥ

- Αυτή η μοτοσικλέτα σχεδιάστηκε να χρησιμοποιεί ΑΜΟΛΥΒΔΗ βενζίνη 95 ή παραπάνω οκτανίων.
- Αν η μοτοσικλέτα λειτουργεί σε μεγάλο υψόμετρο (όπου η ατμοσφαιρική πίεση είναι χαμηλότερη), πρέπει η αναλογία αέρα/καυσίμου να επαναρυθμιστεί προκειμένου να επιτευχθεί η μέγιστη απόδοση του κινητήρα.
- Ο κινητήρας είναι σχεδιασμένος να χρησιμοποιεί αμόλυβδη 95 οκτανίων ή παραπάνω. Συμβατό με E5 βιο-καύσιμο.



### 13. ΠΡΟΕΙΔΟΠΟΙΗΣΕΙΣ ΓΙΑ ΤΗΝ ΑΣΦΑΛΗ ΟΔΗΓΗΣΗ

1. Στηρίξτε τη μοτοσικλέτα στο κεντρικό σταντ πατώντας πάνω στο σταντ από την αριστερή πλευρά του οχήματος. Σπρώξτε τη μοτοσικλέτα προς τα εμπρός για να σηκωθεί το κεντρικό σταντ.



#### ΠΡΟΕΙΔΟΠΟΙΗΣΗ:

Ποτέ μην ανοίγετε το γκάζι αν δεν κατεβάσετε πρώτα τη μοτοσικλέτα σας από το κεντρικό σταντ.

2. Ανεβείτε στη μοτοσικλέτα από την αριστερή πλευρά, καθίστε κανονικά στη σέλα και στηρίξτε τα πόδια σας στο έδαφος για να εμποδίσετε τυχόν πτώση της μοτοσικλέτας.



#### ΠΡΟΕΙΔΟΠΟΙΗΣΗ:

Κρατήστε πατημένο το φρένο προτού ξεκινήσετε.

3. Θέστε σε λειτουργία τον κινητήρα, και πατήστε το πεντάλ ταχυτήτων ώστε να βάλετε την 1<sup>η</sup> ταχύτητα στο σασμάν. Ανοίξτε σιγά σιγά το γκάζι και η μοτοσικλέτα σας θα αρχίσει να κινείται.



#### ΠΡΟΕΙΔΟΠΟΙΗΣΗ:

- Το απότομο άνοιγμα του γκαζιού μπορεί να κάνει τη μοτοσικλέτα σας να κινηθεί απότομα προς τα εμπρός και αυτό είναι πολύ επικίνδυνο.
- Σιγουρευτείτε ότι το πλάινό σταντ είναι ανεβασμένο πριν ξεκινήσετε.

#### **[Μη χρησιμοποιείτε ξαφνικά τα φρένα και μη στρίβετε απότομα]**

- Ξαφνικό φρενάρισμα και απότομο στρίψιμο μπορεί να προκαλέσει γλίστρημα και πτώση.
- Ξαφνικό φρενάρισμα ή απότομο στρίψιμο θα προκαλέσει γλίστρημα ή πτώση ειδικά σε βροχερές μέρες όπου ο δρόμος είναι βρεγμένος και ολισθηρός.

#### **[Οδηγήστε με ιδιαίτερη προσοχή κατά τις βροχερές ημέρες]**

- Η απόσταση φρεναρίσματος όταν βρέχει ή όταν το οδόστρωμα είναι βρεγμένο είναι μεγαλύτερη απ' ό,τι σε στεγνό οδόστρωμα. Γι' αυτό ελαττώστε ταχύτητα και προετοιμάστε νωρίτερα το φρενάρισμα.
- Αφήστε το γκάζι και πατήστε τα φρένα μαλακά όταν ελαττώνετε ταχύτητα σε κατηφορικό δρόμο.

#### **ΑΔΙΚΑΙΟΛΟΓΗΤΟ ΣΒΗΣΙΜΟ ΤΟΥ ΚΙΝΗΤΗΡΑ**

Αποτυχία εκκίνησης του κινητήρα.

Ο κινητήρας έσβησε ενώ οδηγούσατε.

Αν συμβεί κάτι από τα παραπάνω, ελέγξτε πρώτα μόνοι σας τα ακόλουθα:

1. Αν υπάρχει βενζίνη στο ρεζερβουάρ.

2. Αν τηρήσατε όλες τις απαραίτητες διαδικασίες κατά την εκκίνηση.

#### **ΣΗΜΕΙΩΣΗ:**

Αν παρατηρήσετε κάποια ανωμαλία ή αν η μοτοσικλέτα σας σβήνει αδικαιολόγητα, απευθυνθείτε σε ένα εξουσιοδοτημένο συνεργείο SYM το συντομότερο δυνατό.













Διασφαλίστε τη μακροζωία του κινητήρα με ειδικά λιπαντικά εγγυημένης ποιότητας

# SYM

[www.gorgolis.gr](http://www.gorgolis.gr)

  
**ΓΚΟΡΓΚΟΛΗΣ Α.Ε.**



Version 07/2019